



# **Использование телефонов Avaya 3730 DECT, подключенных к Avaya Aura<sup>®</sup> Communication Manager и IP Office**

© 2017, Avaya Inc.  
Все права защищены.

#### Примечание.

Использование сотового, мобильного или GSM-телефона, а также радиостанции двухсторонней связи вблизи IP-телефона Avaya может вызывать помехи.

#### Отказ от ответственности за документацию

«Документация» — это информация, публикуемая на различных носителях. Данная информация может включать в себя сведения о продуктах, инструкции по использованию и технические характеристики, которые обычно предоставляются пользователям продуктов. К документации не относятся маркетинговые материалы. Компания Avaya не несет ответственности за любые изменения, дополнения или удаления, сделанные в оригинальной опубликованной версии данного документа, если эти изменения, дополнения или удаления не были сделаны компанией Avaya или от ее имени. Конечный пользователь обязуется не привлекать к ответственности и не предъявлять компании Avaya, ее агентам, служащим и сотрудникам какие-либо иски или требования и не инициировать против них судебные разбирательства в связи с изменениями, добавлениями и сокращениями, сделанными позднее в данной документации.

#### Отказ от ответственности за ссылки

Компания Avaya не несет ответственности за содержимое или работу любых ссылок, которые указаны компанией Avaya на этом веб-сайте или в документации. Компания Avaya не несет ответственности за точность информации, содержание и достоверность веб-сайтов, на которые имеются ссылки в данной документации, и наличие какой-либо ссылки не означает, что компания рекомендует соответствующие продукты, услуги или информацию. Компания Avaya не может гарантировать, что эти ссылки будут обеспечивать доступ к запрашиваемой информации в любой момент, так как она не контролирует указанные страницы.

#### Гарантия

Avaya предоставляет ограниченную гарантию на свое оборудование и программное обеспечение. Для получения условий ограниченной гарантии обратитесь к соглашению о продаже. Кроме того, стандартная гарантия Avaya и информация по поддержке данного продукта доступны клиентам Avaya и любым другим лицам на веб-сайте поддержки Avaya <https://support.avaya.com/helpcenter/getGenericDetails?detailId=C20091120112456651010> по ссылке «Warranty & Product Lifecycle (Гарантия и жизненный цикл продуктов)» или на других дочерних сайтах, указанных компанией Avaya. Обратите внимание, что если продукт или продукты приобретены у авторизованного Торгового партнера Avaya за пределами США и Канады, гарантия предоставляется соответствующим Торговым партнером Avaya, а не Компанией Avaya.

«Размещенная служба» — это подписка на размещенную службу, приобретенную вами у Компании Avaya или авторизованного Торгового партнера Avaya (в зависимости от обстоятельств), как описано в документации к Hosted SAS или к любой иной соответствующей службе. В случае приобретения подписки на Размещенную службу указанная выше ограниченная гарантия может не применяться, однако Вы можете получить право на получение услуг поддержки в отношении Размещенной службы, как описано в документации к соответствующей Размещенной службе. Для получения подробной информации обратитесь в Компанию Avaya или к Торговому партнеру Avaya (в зависимости от обстоятельств).

#### Размещенная служба

СЛЕДУЮЩИЕ УСЛОВИЯ ПРИМЕНЯЮТСЯ ПРИ ПРИОБРЕТЕНИИ ПОДПИСКИ НА РАЗМЕЩЕННЫЕ СЛУЖБЫ ОТ КОМПАНИИ AVAYA ИЛИ ТОРГОВОГО ПАРТНЕРА AVAYA (В ЗАВИСИМОСТИ ОТ ОБСТОЯТЕЛЬСТВ), УСЛОВИЯ ИСПОЛЬЗОВАНИЯ ДЛЯ РАЗМЕЩЕННЫХ СЛУЖБ ДОСТУПНЫ НА ВЕБ-САЙТЕ КОМПАНИИ AVAYA [HTTPS://SUPPORT.AVAYA.COM/LICENSEINFO](https://support.avaya.com/licenseinfo) ПО ССЫЛКЕ «Условия использования Avaya для Размещенных служб» ИЛИ НА ДРУГИХ ДОЧЕРНИХ САЙТАХ, УКАЗАННЫХ КОМПАНИЕЙ AVAYA, И ПРИМЕНЯЮТСЯ КО ВСЕМ, КТО ПОЛУЧАЕТ ДОСТУП К РАЗМЕЩЕННОЙ СЛУЖБЕ ИЛИ ИСПОЛЬЗУЕТ ЕЕ. ПОЛУЧАЯ ДОСТУП ИЛИ ИСПОЛЬЗУЯ РАЗМЕЩЕННУЮ СЛУЖБУ, ВЫ ИЛИ УПОЛНОМОЧЕННЫЕ ВАМИ ЛИЦА, А ТАКЖЕ ЛИЦА, ДЛЯ КОТОРЫХ ВЫ СОВЕРШАЕТЕ ЭТИ

ДЕЙСТВИЯ (ДАЛЕЕ ИМЕНУЕМЫЕ КАК «ВЫ» И «КОНЕЧНЫЙ ПОЛЬЗОВАТЕЛЬ»), ПРИНИМАЕТЕ ДАННЫЕ УСЛОВИЯ ИСПОЛЬЗОВАНИЯ. ЕСЛИ ВЫ ПРИНИМАЕТЕ УСЛОВИЯ ИСПОЛЬЗОВАНИЯ ОТ ЛИЦА КОМПАНИИ ИЛИ ДРУГОГО ЮРИДИЧЕСКОГО ЛИЦА, ВЫ ПОДТВЕРЖДАЕТЕ, ЧТО ВЫ ИМЕЕТЕ НА ЭТО ПРАВО. ЕСЛИ ВЫ НЕ ОБЛАДАЕТЕ ДАННЫМИ ПРАВАМИ ИЛИ ВЫ НЕ СОГЛАСНЫ С ДАННЫМИ УСЛОВИЯМИ ИСПОЛЬЗОВАНИЯ, ВЫ НЕ ДОЛЖНЫ ОСУЩЕСТВЛЯТЬ ДОСТУП ИЛИ ИСПОЛЬЗОВАТЬ РАЗМЕЩЕННУЮ СЛУЖБУ ИЛИ УПОЛНОМОЧИВАТЬ ДРУГОЕ ЛИЦО ОСУЩЕСТВЛЯТЬ ДОСТУП ИЛИ ИСПОЛЬЗОВАТЬ РАЗМЕЩЕННУЮ СЛУЖБУ.

#### Лицензии

УСЛОВИЯ ПРЕДОСТАВЛЕНИЯ ЛИЦЕНЗИИ НА ПРОГРАММНОЕ ОБЕСПЕЧЕНИЕ, ПРИВЕДЕННЫЕ НА ВЕБ-САЙТЕ КОМПАНИИ AVAYA ([HTTPS://SUPPORT.AVAYA.COM/LICENSEINFO](https://support.avaya.com/licenseinfo) ПО ССЫЛКЕ «AVAYA SOFTWARE LICENSE TERMS (Avaya Products) (УСЛОВИЯ ПРЕДОСТАВЛЕНИЯ ЛИЦЕНЗИИ НА ПРОГРАММНОЕ ОБЕСПЕЧЕНИЕ AVAYA (Продукты Avaya))») ИЛИ НА ДРУГИХ ДОЧЕРНИХ САЙТАХ, УКАЗАННЫХ КОМПАНИЕЙ AVAYA, ПРИМЕНЯЮТСЯ КО ВСЕМ ЛИЦАМ, КОТОРЫЕ ЗАГРУЖАЮТ, ИСПОЛЬЗУЮТ ИЛИ УСТАНОВЛИВАЮТ ПРОГРАММНОЕ ОБЕСПЕЧЕНИЕ AVAYA, ПРИОБРЕТЕННОЕ У КОМПАНИИ AVAYA INC., У ЛЮБОЙ ДОЧЕРНЕЙ КОМПАНИИ AVAYA ИЛИ У ТОРГОВОГО ПАРТНЕРА AVAYA (В ЗАВИСИМОСТИ ОТ ОБСТОЯТЕЛЬСТВ), В РАМКАХ КОММЕРЧЕСКОГО СОГЛАШЕНИЯ С КОМПАНИЕЙ AVAYA ИЛИ ТОРГОВЫМ ПАРТНЕРОМ AVAYA. ПРИ ОТСУТСТВИИ ПИСЬМЕННОГО СОГЛАШЕНИЯ С AVAYA ОБ ИНОМ AVAYA НЕ РАСШИРЯЕТ ДАННУЮ ЛИЦЕНЗИЮ, ЕСЛИ ПРОГРАММНОЕ ОБЕСПЕЧЕНИЕ ПРИОБРЕТЕНО У ЛИЦА, ОТЛИЧНОГО ОТ КОМПАНИИ AVAYA, ДОЧЕРНЕЙ КОМПАНИИ AVAYA ИЛИ ТОРГОВОГО ПАРТНЕРА AVAYA; КОМПАНИЯ AVAYA СОХРАНЯЕТ ПРАВО ПРЕДПРИНЯТЬ ЮРИДИЧЕСКИЕ ДЕЙСТВИЯ ПРОТИВ ВАС И ЛЮБОГО ЛИЦА, ИСПОЛЬЗУЮЩЕГО ИЛИ ПРОДАЮЩЕГО ДАННОЕ ПРОГРАММНОЕ ОБЕСПЕЧЕНИЕ БЕЗ ЛИЦЕНЗИИ. УСТАНОВЛИВАЯ, ЗАГРУЖАЯ ИЛИ ИСПОЛЬЗУЯ ДАННОЕ ПРОГРАММНОЕ ОБЕСПЕЧЕНИЕ ИЛИ УПОЛНОМОЧИВАЯ ДРУГИХ НА ЭТИ ДЕЙСТВИЯ, ВЫ ОТ СВОЕГО ИМЕНИ И ЛИЦО, В ИНТЕРЕСАХ КОТОРОГО ВЫ УСТАНОВЛИВАЕТЕ, ЗАГРУЖАЕТЕ ИЛИ ИСПОЛЬЗУЕТЕ ДАННОЕ ПРОГРАММНОЕ ОБЕСПЕЧЕНИЕ (ДАЛЕЕ ИМЕНУЕМЫЕ КАК «ВЫ» И «КОНЕЧНЫЙ ПОЛЬЗОВАТЕЛЬ»), СОГЛАШАЕТЕСЬ С ДАННЫМИ УСЛОВИЯМИ И СОЗДАЕТЕ ЮРИДИЧЕСКИ ОБЯЗАТЕЛЬНЫЙ ДОГОВОР МЕЖДУ ВАМИ И КОМПАНИЕЙ AVAYA INC. ИЛИ СООТВЕТСТВУЮЩЕЙ ДОЧЕРНЕЙ КОМПАНИЕЙ AVAYA («AVAYA»).

Avaya предоставляет Вам лицензию в рамках нескольких типов лицензий, описание которых приведено далее, за исключением лицензии на ПО Heritage Nortel, рамки действия которой описаны ниже. В том случае, если в документации не указан тип лицензии, применимой лицензией будет являться "Лицензия на выделенные системы". Допустимое число лицензий, а также единиц емкости каждой лицензии будет равно 1 (одному), если в доступной Вам документации или в других материалах не будет указано иное значение. «Программное обеспечение» означает компьютерные программы в объектном коде, предоставленные компанией Avaya или Торговым партнером Avaya как автономные продукты или предварительно установленные на оборудовании, а также любые обновления, исправления ошибок или измененные версии. «Выделенный процессор» означает одно автономное компьютерное устройство. «Сервер» означает Выделенный процессор, на котором выполняется прикладное программное обеспечение, доступ к которому имеют несколько пользователей. «Экземпляр» означает отдельную копию Программного обеспечения, запускаемую в определенный момент времени: (i) на физическом компьютере; (ii) на установленной виртуальной машине («VM») или в другой подобной системе.

#### Типы лицензий

Лицензия на выделенные системы (Designated System License — DS). Конечный пользователь вправе установить и использовать каждую копию или Экземпляр Программного обеспечения только в соответствии с числом Выделенных процессоров, не превышающим число, указанное в заказе. Компания Avaya вправе требовать, чтобы Выделенные процессоры в заказе были идентифицированы по типу, серийному номеру, функциональному ключу, Экземпляру, местоположению и другим характеристикам, либо запрашивать передачу этой информации Конечным

пользователем в Компанию Avaya с помощью электронных средств, используемых Компанией Avaya для этих целей.

Оберточная лицензия (Shrinkwrap License — SR). Вы можете установить и использовать Программное обеспечение в соответствии с условиями и положениями применимых лицензионных соглашений, например «оберточных» (shrinkwrap) или «электронных» (click-through) лицензий, условия которых изложены на передаваемом экземпляре Программного обеспечения либо на упаковке этого экземпляра («Оберточная лицензия»).

### Программное обеспечение Heritage Nortel

«Программное обеспечение Heritage Nortel» является программным обеспечением, которое было приобретено компанией Avaya в рамках покупки подразделения корпоративных решений компании Nortel в декабре 2009 года. Программное обеспечение Heritage Nortel содержится в перечне продуктов Heritage Nortel, размещенном на сайте <https://support.avaya.com/LicenseInfo> по ссылке «Heritage Nortel Products (Продукты Heritage Nortel)» или на других дочерних сайтах, указанных компанией Avaya. Для программного обеспечения Heritage Nortel компания Avaya предоставляет клиенту лицензию на использование программного обеспечения Heritage Nortel, поставляемое по настоящему договору исключительно в пределах авторизованной активации или на уровне авторизованного использования, исключительно в целях, указанных в документации, и только если это указано, в целях использования на оборудовании Avaya или для связи с оборудованием Avaya. Плата за использование ПО Heritage Nortel может взиматься в рамках авторизованной активации или использования, как указано в заказе или инвойсе.

### Авторские права

За исключением случаев, когда явно указано иное, запрещается использовать приведенные на этом веб-сайте материалы, Документацию, Программное обеспечение, Размещенные службы и оборудование, предоставленные компанией Avaya. Все содержимое этого веб-сайта, документация, Размещенная служба и продукт, предоставленные компанией Avaya, в том числе подборка, размещение и дизайн содержимого, принадлежит компании Avaya или ее лицензиарам, а также защищено законом об охране авторских прав и другими законами по защите прав на интеллектуальную собственность, в том числе законами по охране прав на уникальные объекты в отношении защиты баз данных. Запрещается изменять, копировать, воспроизводить, публиковать, загружать на серверы, передавать и распространять любым способом любое содержимое целиком или частично, в том числе любой код и программное обеспечение, если это в явной форме не разрешено компанией Avaya. Несанкционированное воспроизведение, передача, распространение, хранение и использование продукта без явного письменного разрешения компании Avaya может рассматриваться как правонарушение, за которое законодательством предусмотрена гражданская или уголовная ответственность.

### Виртуализация

Следующие положения применимы только в случае развертывания продукта на виртуальной машине. Каждому продукту присваиваются отдельный каталожный номер и тип лицензии. Обратите внимание, что каждый экземпляр продукта следует лицензировать и заказывать отдельно. Например, если клиент (конечный пользователь) или Торговый партнер Avaya желает установить два экземпляра продукта одного типа, в таком случае следует заказывать два продукта.

### Компоненты третьих лиц

«Компоненты третьих лиц» — это некоторое программное обеспечение или его части, которые включаются в Программное обеспечение или Размещенную службу, которое может содержать программы (в том числе с открытым исходным кодом), распространяемые на условиях соглашения с третьими лицами («Компоненты третьих лиц»), в которых содержатся условия предоставления прав на использование определенных частей Программного обеспечения («Условия третьих лиц»). При необходимости сведения в отношении распространяемого исходного кода ОС Linux (для тех продуктов, в которых используется распространяемый исходный код ОС Linux) и указание держателей авторского права на Компоненты третьих лиц и применимых к ним Условий третьих лиц, доступны в Документации к продуктам

или на веб-сайте компании Avaya по адресу: <https://support.avaya.com/Copyright> или на других дочерних сайтах, указанных компанией Avaya. Условия предоставления лицензии на программное обеспечение с открытым исходным кодом, изложенные в Условиях третьих лиц, соответствуют правам на лицензию, предоставляемым в настоящих Условиях предоставления лицензии на программное обеспечение, и могут включать дополнительные права на изменение или распространение программного обеспечения с открытым исходным кодом. Условия третьих лиц должны иметь преимущественную силу по отношению к настоящим Условиям предоставления лицензии на программное обеспечение исключительно в части, касающейся соответствующих Компонентов третьих лиц, в той мере, в какой настоящие Условия предоставления лицензии на программное обеспечение налагают на вас более строгие ограничения, нежели Условия третьих лиц.

Следующие положения применимы только в случае поставки кода H.264 (AVC) вместе с продуктом. ДАННЫЙ ПРОДУКТ ЛИЦЕНЗИРУЕТСЯ ПО УСЛОВИЯМ ЛИЦЕНЗИИ НА ПОРТФЕЛЬ ПАТЕНТОВ AVC ДЛЯ ЛИЧНОГО ИСПОЛЬЗОВАНИЯ ПОТРЕБИТЕЛЕМ ИЛИ ДЛЯ ИСПОЛЬЗОВАНИЯ ИНЫМИ СПОСОБАМИ. ИСКЛЮЧАЮЩИМИ ПОЛУЧЕНИЕ ВОЗНАГРАЖДЕНИЯ ЗА (i) КОДИРОВАНИЕ ВИДЕО В СООТВЕТСТВИИ СО СТАНДАРТОМ AVC («ВИДЕО AVC») И/ИЛИ (ii) ДЕКОДИРОВАНИЕ ВИДЕО AVC, ЗАКОДИРОВАННОГО ПОТРЕБИТЕЛЕМ В ПРОЦЕССЕ ЛИЧНОГО ИСПОЛЬЗОВАНИЯ И/ИЛИ ПОЛУЧЕННОГО ОТ ПОСТАВЩИКА ВИДЕО, ИМЕЮЩЕГО ЛИЦЕНЗИЮ НА ПРЕДОСТАВЛЕНИЕ ВИДЕО AVC. ДЛЯ ЛЮБОГО ДРУГОГО ПРИМЕНЕНИЯ ЛИЦЕНЗИЯ НЕ ВЫДАЕТСЯ И НЕ ПРЕДПОЛАГАЕТСЯ. ДОПОЛНИТЕЛЬНУЮ ИНФОРМАЦИЮ МОЖНО ПОЛУЧИТЬ В КОМПАНИИ MPEG LA, L.L.C. СМ. ВЕБ-САЙТ ПО АДРЕСУ [HTTP://WWW.MPEGLA.COM](http://www.mpegla.com).

### Поставщик услуг

СЛЕДУЮЩИЕ ПОЛОЖЕНИЯ ПРИМЕНИМЫ К СЛУЧАЯМ РАЗМЕЩЕНИЯ ПРОДУКТОВ И СЛУЖБ AVAYA ТОРГОВЫМ ПАРТНЕРОМ AVAYA. В ПРОДУКТАХ ИЛИ РАЗМЕЩЕННЫХ СЛУЖБАХ МОГУТ ПРИМЕНЯТЬСЯ КОМПОНЕНТЫ ТРЕТЬИХ ЛИЦ, НА КОТОРЫЕ РАСПРОСТРАНЯЮТСЯ УСЛОВИЯ ТРЕТЬИХ ЛИЦ И КОТОРЫМ ТРЕБУЕТСЯ ПОСТАВЩИК УСЛУГ, ПОЛУЧИВШИЙ НЕЗАВИСИМУЮ ЛИЦЕНЗИЮ НЕПОСРЕДСТВЕННО ОТ СТОРОННЕГО ПОСТАВЩИКА. РАЗМЕЩЕНИЕ ТОРГОВЫМ ПАРТНЕРОМ AVAYA ПРОДУКТОВ AVAYA ДОЛЖНО БЫТЬ РАЗРЕШЕНО В ПИСЬМЕННОЙ ФОРМЕ КОМПАНИЕЙ AVAYA, А ЕСЛИ В РАЗМЕЩАЕМЫХ ПРОДУКТАХ ПРИМЕНЯЕТСЯ ИЛИ ВСТРОЕНО ОПРЕДЕЛЕННОЕ ПРОГРАММНОЕ ОБЕСПЕЧЕНИЕ ТРЕТЬИХ ЛИЦ, В ТОМ ЧИСЛЕ ПРОГРАММНОЕ ОБЕСПЕЧЕНИЕ И КОДЕКИ MICROSOFT, ТОРГОВОМУ ПАРТНЕРУ AVAYA ТРЕБУЕТСЯ САМОСТОЯТЕЛЬНО ПОЛУЧИТЬ ВСЕ ПРИМЕНИМЫЕ ЛИЦЕНЗИОННЫЕ СОГЛАШЕНИЯ ЗА СВОЙ СОБСТВЕННЫЙ СЧЕТ НЕПОСРЕДСТВЕННО ОТ СООТВЕТСТВУЮЩЕГО СТОРОННЕГО ПОСТАВЩИКА.

ЧТО КАСАЕТСЯ КОДЕКОВ, ТО, ЕСЛИ ТОРГОВЫЙ ПАРТНЕР AVAYA РАЗМЕЩАЕТ КАКИЕ-ЛИБО ПРОДУКТЫ, В КОТОРЫХ ПРИМЕНЯЕТСЯ ИЛИ ВСТРОЕН КОДЕК G.729, H.264 ИЛИ H.265, ТОРГОВЫЙ ПАРТНЕР AVAYA ПРИЗНАЕТ И СОГЛАШАЕТСЯ С ТЕМ, ЧТО ОН НЕСЕТ ОТВЕТСТВЕННОСТЬ ЗА ВСЕ СВЯЗАННЫЕ С ДАННЫМ КОДЕКОМ СБОРЫ И ЛИЦЕНЗИОННЫЕ ОТЧИСЛЕНИЯ. КОДЕК G.729 ЛИЦЕНЗИРУЕТСЯ SIPRO LAB TELECOM INC. СМ. ВЕБ-САЙТ [WWW.SIPRO.COM/CONTACT.HTML](http://www.sipro.com/contact.html). КОДЕК H.264 (AVC) ЛИЦЕНЗИРУЕТСЯ ПО УСЛОВИЯМ ЛИЦЕНЗИИ НА ПОРТФЕЛЬ ПАТЕНТОВ AVC ДЛЯ ЛИЧНОГО ИСПОЛЬЗОВАНИЯ ПОТРЕБИТЕЛЕМ ИЛИ ДЛЯ ИСПОЛЬЗОВАНИЯ ИНЫМИ СПОСОБАМИ, ИСКЛЮЧАЮЩИМИ ПОЛУЧЕНИЕ ВОЗНАГРАЖДЕНИЯ ЗА (i) КОДИРОВАНИЕ ВИДЕО В СООТВЕТСТВИИ СО СТАНДАРТОМ AVC («ВИДЕО AVC») И/ИЛИ (ii) ДЕКОДИРОВАНИЕ ВИДЕО AVC, ЗАКОДИРОВАННОГО ПОТРЕБИТЕЛЕМ В ПРОЦЕССЕ ЛИЧНОГО ИСПОЛЬЗОВАНИЯ И/ИЛИ ПОЛУЧЕННОГО ОТ ПОСТАВЩИКА ВИДЕО, ИМЕЮЩЕГО ЛИЦЕНЗИЮ НА ПРЕДОСТАВЛЕНИЕ ВИДЕО AVC. ДЛЯ ЛЮБОГО ДРУГОГО ПРИМЕНЕНИЯ ЛИЦЕНЗИЯ НЕ ВЫДАЕТСЯ И НЕ ПРЕДПОЛАГАЕТСЯ. ДОПОЛНИТЕЛЬНУЮ ИНФОРМАЦИЮ ПО КОДЕКАМ H.264 (AVC) И H.265 (HEVC) МОЖНО ПОЛУЧИТЬ В КОМПАНИИ MPEG LA, L.L.C. СМ. ВЕБ-САЙТ [HTTP://WWW.MPEGLA.COM](http://www.mpegla.com).

## Соблюдение требований законодательства

Клиент признает и соглашается с тем, что он несет ответственность за соблюдение всех применимых законов и норм, в том числе, помимо прочего, законов и норм, связанных с записью вызовов, конфиденциальностью данных, интеллектуальной собственностью, коммерческой тайной, мошенничеством и правами на исполнение музыкальных произведений на территории страны или региона, где используется продукт Avaya.

## Предупреждение телефонного мошенничества

«Телефонное мошенничество» — это несанкционированное использование телекоммуникационной системы не уполномоченным на то лицом (например, человеком, не являющимся служащим компании, агентом, субподрядчиком или лицом, работающим в интересах компании). Учтите, что в связи с использованием телекоммуникационной системы, существует риск телефонного мошенничества, которое может привести к значительным дополнительным расходам за услуги связи.

## Поддержка от компании Avaya в случаях телефонного мошенничества

Если Вы подозреваете, что стали жертвой телефонного мошенничества и нуждаетесь в технической помощи или поддержке, звоните в «Центр технического обслуживания» по «горячей линии» защиты от телефонного мошенничества (для США и Канады тел. +1-800-643-2353). Список дополнительных телефонных номеров службы поддержки см. на веб-сайте технической поддержки Avaya (<https://support.avaya.com>) или на других дочерних сайтах, указанных Компанией Avaya.

## Уязвимости системы безопасности

Информация о политиках поддержки безопасности Avaya представлена на веб-сайте <https://support.avaya.com/security> в разделе Security Policies and Support (Политики и поддержка безопасности).

Предполагаемые уязвимости системы безопасности продуктов Avaya обрабатываются в рамках Процесса поддержки безопасности продуктов Avaya (<https://support.avaya.com/css/P8/documents/100161515>).

## Загрузка документации

Актуальные версии документации см. на веб-сайте технической поддержки Avaya (<https://support.avaya.com>) или на других дочерних сайтах, указанных компанией Avaya.

## Контакты службы поддержки Avaya

Чтобы получить информацию о продукте или Размещенной службе, а также сообщить об ошибке в продукте или Размещенной службе Avaya, посетите веб-сайт технической поддержки Avaya по адресу <https://support.avaya.com>. Для получения списка телефонных номеров службы поддержки или контактных адресов посетите веб-сайт технической поддержки Avaya: <https://support.avaya.com> (или другие дочерние сайты, указанные компанией Avaya), прокрутите страницу вниз и выберите Contact Avaya Support (Связаться со службой поддержки Avaya).

## Заявления о соответствии

### Положения Австралии

#### Положение о магнитных элементах телефонной трубки:

#### Опасно:

Принимающее устройство телефонной трубки содержит магнитные устройства, которые способны притягивать небольшие металлические предметы. Необходимо соблюдать осторожность, чтобы не получить травму.

### Положения Министерства промышленности Канады (IC)

#### Заявления стандартов RSS

Данное устройство соответствует стандарту освобождения от лицензирования RSS Министерства промышленности Канады. На работу устройства накладываются два следующих ограничения.

1. Это устройство не должно создавать помех, и
2. это устройство должно работать при любых помехах, включая помехи, которые могут вызвать сбой в работе устройства.

Le présent appareil est conforme aux CNR d'Industrie Canada applicables aux appareils radio exempts de licence. L'exploitation est autorisée aux deux conditions suivantes:

1. L'appareil ne doit pas produire de brouillage, et
2. L'utilisateur de l'appareil doit accepter tout brouillage radioélectrique subi, même si le brouillage est susceptible d'en compromettre le fonctionnement.

#### Положение Radio Transmitter

В соответствии с нормами Министерства промышленности Канады, данное радиопередающее устройство может работать только с антенной одобренного типа и усиления. Для снижения потенциальных радиопомех у других пользователей, тип и усиление антенны следует выбирать таким образом, чтобы эквивалентная изотропно-излучаемая мощность не превышала требуемую для успешной связи.

Conformément à la réglementation d'Industrie Canada, le présent émetteur radio peut fonctionner avec une antenne d'un type et d'un gain maximal (ou inférieur) approuvé pour l'émetteur par Industrie Canada. Dans le but de réduire les risques de brouillage radioélectrique à l'intention des autres utilisateurs, il faut choisir le type d'antenne et son gain de sorte que la puissance isotrope rayonnée équivalente ne dépasse pas l'intensité nécessaire à l'établissement d'une communication satisfaisante.

Это устройство класса B соответствует канадским ICES-003.

Cet appareil numérique de la classe B est conforme à la norme NMB-003 du Canada.

#### Положение о радиационном воздействии

Данное оборудование соответствует стандартам излучения ФКС и Министерства промышленности Канады RSS102 для неконтролируемой среды. Данное оборудование должно устанавливаться и использоваться на расстоянии не менее 20 см между излучателем и телом человека. Передатчик не должен находиться рядом или работать вместе с другой антенной или передатчиком.

Cet équipement est conforme aux limites d'exposition aux rayonnements ISED établies pour un environnement non contrôlé. Cet équipement doit être installé et utilisé avec un minimum de 20 cm de distance entre la source de rayonnement et votre corps.

### Положения Японии

#### Положение класса B

Данное оборудование относится к классу B в соответствии со стандартами Совета VCCI. Данное оборудование способно вызывать радиопомехи, если оно используется рядом с приемником теле- или радиосигнала в домашней среде. Устанавливайте и используйте оборудование в соответствии с руководством.

この装置は、クラスB情報技術装置です。この装置は、家庭環境で使用することを目的としていますが、この装置がラジオやテレビジョン受信機に近接して使用されると、受信障害を引き起こすことがあります。

取扱説明書に従って正しい取り扱いをして下さい。 VCCI-B

#### Положение Denan Power Cord

#### Опасно:

При установке оборудования обращайтесь особое внимание на следующее.

- Используйте только соединительные кабели, кабель питания и адаптеры переменного тока, поставляемые с оборудованием или рекомендуемые Avaya для использования с оборудованием. Использование иного оборудования может вызвать сбой, поломки или пожар.
- Кабели питания, поставляемые с данным оборудованием, не должны использоваться с другим оборудованием. Несоблюдение перечисленных выше правил может привести к смерти или серьезным травмам.



警告



本製品を安全にご使用頂くため、以下のことにご注意ください。

- 接続ケーブル、電源コード、ACアダプタなどの部品は、必ず製品に同梱されており添付品または指定品をご使用ください。添付品指定品以外の部品をご使用になると故障や動作不良、火災の原因となります。
- 同梱されております付属の電源コードを他の機器には使用しないでください。上記注意事項を守らないと、死亡や大怪我など人身事故の原因となることがあります。

#### Положение Мексики

На работу оборудования накладываются два следующих ограничения.

1. Возможно, что данное оборудование или устройство не создает вредных помех, и
2. это устройство должно работать при любых принимаемых помехах, включая помехи, которые могут вызвать сбой в работе устройства.

La operación de este equipo está sujeta a las siguientes dos condiciones:

1. Es posible que este equipo o dispositivo no cause interferencia perjudicial y
2. Este equipo o dispositivo debe aceptar cualquier interferencia, incluyendo la que pueda causar su operación no deseada.

#### Положение о подаче электропитания по сети Ethernet (PoE)

Данное оборудование должно быть подключено к сетям PoE без маршрутизации на внешнюю площадку.

#### Положения Федеральной комиссии связи (Federal Communications Commission — FCC) США

##### Заявление о соответствии требованиям

Любые изменения, не одобренные напрямую лицом, ответственным за соответствие стандартам, могут аннулировать права пользователя по работе с этим устройством.

Для соответствия требованиям FCC по излучению в радиочастотном диапазоне это устройство и его антенна не должны находиться рядом или работать вместе с другой антенной или передатчиком.

Данное устройство соответствует части 15 правил FCC. На работу устройства накладываются два следующих ограничения.

1. Это устройство не должно создавать вредных помех.
2. Это устройство должно работать при любых принимаемых помехах, включая помехи, которые могут вызвать сбой в работе.

При использовании беспроводной локальной сети стандарта IEEE 802.11a данное изделие может применяться только внутри помещений, поскольку оно работает в диапазоне частот 5,15–5,25 ГГц. FCC требует, чтобы данное изделие использовалось внутри помещений в диапазоне частот 5,15–5,25 ГГц в целях уменьшения потенциального негативного воздействия на мобильные спутниковые системы по основному каналу. Высокомощные радары — основные пользователи диапазонов 5,25–5,35 ГГц и 5,65–5,85 ГГц. Подобные радарные установки могут вызывать помехи и (или) приводить к порче устройства.

##### Положение части 15 класса B

На изделиях, доступных в США и Канаде, могут использоваться только каналы 1–11. Выбор других каналов не возможен.

Данное оборудование было протестировано и соответствует ограничениям класса B для цифровых устройств, согласно части 15 правил FCC. Данные ограничения разработаны для предоставления надежной защиты от вредных воздействий при стационарной установке. Данное оборудование способно генерировать, использовать и испускать энергию радиоизлучения, и в случае, если оборудование не установлено в соответствии с инструкциями, может создавать помехи средствам радиосвязи. Однако нет гарантии того, что помехи не возникнут и в случае обычной установки. Если данное оборудование создает помехи радио- или телеоборудованию, что можно определить путем выключения и включения устройства, пользователю предлагается

устранить помехи одним или несколькими из следующих способов.

- Перенаправить антенну или расположить ее в другом месте.
- Увеличить расстояние между оборудованием и принимающим устройством.
- Подключить оборудование к розетке, находящейся в электроцепи, отличной от той, к которой подключено принимающее устройство.
- Обратитесь за помощью к продавцу или опытному радио- или телемастеру.

##### Положение о радиационном воздействии

Данное оборудование соответствует ограничениям FCC для излучения, установленным для неконтролируемой среды. Данное оборудование должно устанавливаться и использоваться на расстоянии не менее 20 см (8 дюймов) между излучателем и телом человека. Передатчик не должен находиться рядом или работать вместе с другой антенной или передатчиком.

##### Страны ЕС

Это устройство соответствует необходимым требованиям и другим положениям Директивы о радиооборудовании 2014/53/EU. Копию декларации можно получить на странице <http://support.avaya.com> или в компании Avaya Inc. по адресу 4655 Great America Parkway, Santa Clara, CA 95054–1233 США.

##### Общее предупреждение о соблюдении техники безопасности

- Используйте только одобренные Avaya блоки питания ограниченной мощности, предназначенные для данного продукта.
- Обеспечьте следующее:
  - не используйте устройство рядом с водой;
  - не используйте устройство во время грозы;
  - не используйте устройство поблизости от места утечки газа;

##### Товарные знаки

Товарные знаки, логотипы и знаки обслуживания (далее «Знаки»), представленные компанией Avaya на сайте, в Документации, Размещенных службах и продуктах, являются зарегистрированными или незарегистрированными Знаками компании Avaya, ее дочерних компаний и независимых производителей. Пользователям запрещено использовать эти знаки без письменного согласия компании Avaya или независимого производителя, который владеет знаком. Никакие элементы и сведения на этом веб-сайте, в Документации, в Размещенных службах и в продуктах не могут рассматриваться как предоставляющие по смыслу или по отсутствию права возражения или иным образом какие-либо лицензии или права на них и на Знаки без явного письменного разрешения компании Avaya или соответствующего третьего лица.

Avaya является зарегистрированным товарным знаком корпорации Avaya Inc.

Все другие товарные знаки являются собственностью соответствующих владельцев. Linux® является зарегистрированным в США и других странах товарным знаком, принадлежащим Линусу Торвальдсу (Linus Torvalds).

## Содержание

<b>Глава 1. Введение</b> .....	9
Назначение.....	9
История изменений.....	9
<b>Глава 2. Обзор телефона Avaya 3730 DECT</b> .....	10
Обзор Avaya 3730 DECT handset.....	10
Схема 3730 DECT handset.....	10
Avaya 3730 DECT handset .....	12
Функции.....	13
Принадлежности.....	13
Настольное зарядное устройство DC3 и настольный программатор DP1.....	14
Стоечное зарядное устройство CR3.....	15
Принадлежности телефонов 373х.....	15
Значки и текст на экране.....	16
Значки.....	17
Значки меню.....	18
Кнопки телефонов 373х.....	19
<b>Глава 3. Дерево меню</b> .....	22
Вызовы.....	22
Контакты.....	23
Параметры.....	25
Функции вызова.....	26
<b>Глава 4. Основные операции</b> .....	28
Включение и выключение телефона.....	28
Включение и выключение звукового сигнала.....	28
Блокировка и разблокировка клавиатуры.....	29
Блокировка и разблокировка клавиатуры в режиме ожидания.....	29
Блокировка и разблокировка клавиатуры во время вызова.....	29
Блокировка и разблокировка телефона.....	30
Выключение сигнала для входящих вызовов или сообщений.....	30
<b>Глава 5. Операции с меню</b> .....	31
Управление входящими вызовами.....	31
Входящий вызов.....	31
Ответ на вызов.....	31
Завершение вызова.....	31
Управление списком вызовов.....	32
Список вызовов.....	32
Управление вызовами во время отсутствия.....	35
Службы вызовов.....	35
Управление операциями во время вызова.....	36
Во время вызова.....	36
Управление исходящими вызовами.....	42
Выполнение местного вызова.....	42
Набор номера из списка вызовов.....	43

Управление контактами.....	43
Контакты.....	43
Выполнение вызова на номер из списка контактов.....	44
Вызов контакта из локальной или корпоративной телефонной книги.....	44
Вызов контакта из телефонной книги.....	45
Добавление контакта.....	45
Служба сообщений.....	47
Обмен мини-сообщениями.....	47
Голосовая почта.....	48
<b>Глава 6. Расширенные функции.....</b>	<b>49</b>
Меню управления.....	49
Очистка списков при зарядке.....	49
<b>Глава 7. Обслуживание системы.....</b>	<b>50</b>
Обновление программного обеспечения и дополнительные функции.....	50
Обновление телефона через стойку для зарядки.....	50
<b>Глава 8. Примечание по эксплуатации.....</b>	<b>52</b>
Примечание по эксплуатации.....	52
<b>Глава 9. Поиск и устранение неисправностей.....</b>	<b>53</b>
Проблемы управления.....	53
Сообщения об ошибке и предупреждения.....	54
<b>Глава 10. Настройка телефона Avaya 3730.....</b>	<b>56</b>
Параметры.....	56
Изменение громкости звонка.....	56
Установка разных сигналов вызовов.....	56
Установка вибрации.....	57
Установка звука кнопок.....	57
Настройка времени и даты.....	58
Настройка времени и даты.....	58
Настройка формата времени.....	58
Настройка формата даты.....	58
Настройки блокировки телефона.....	59
Активация автоматической блокировки телефона.....	59
Деактивация автоматической блокировки телефона.....	60
Изменение PIN-кода.....	60
Настройка ответа на вызов.....	60
Настройка кнопки ответа.....	60
Настройка режима ответа на вызов.....	61
Изменение языка меню.....	61
Настройка идентификатора владельца.....	62
Зарядка.....	62
Изменение системы.....	62
Регистрация телефона в системе DECT.....	63
Отмена подписки на систему.....	64
Переименование системы.....	64
Настройка приоритета.....	64
Настройки экрана.....	65

Изменение заставки.....	65
Изменение яркости.....	65
<b>Глава 11. Техническое обслуживание.....</b>	<b>67</b>
Техническое обслуживание.....	67
Техническое обслуживание батарей.....	67
Установка петельного зажима.....	68
Установка шарнирного зажима.....	68
Легкая замена телефонной трубки.....	69
<b>Глава 12. Энергоэффективность.....</b>	<b>72</b>
<b>Глава 13. Дополнительные ресурсы.....</b>	<b>73</b>
Документация.....	73
<b>Приложение А. Меры предосторожности.....</b>	<b>74</b>
Безопасная эксплуатация.....	74
Заявления о соответствии нормативным документам.....	74
Воздействие радиочастотных сигналов.....	74
Заявления о соответствии нормативным документам (только для США и Канады)...	75
Заявления о соответствии стандартам Федеральной комиссии по связи США (ФКС) и Министерства промышленности Канады.....	75
Воздействие радиочастотных сигналов.....	76
Меры предосторожности.....	76
Телефон.....	76
Батарея.....	77
<b>Глоссарий.....</b>	<b>78</b>



# Глава 1. Введение

---

## Назначение

В настоящем документе описывается использование функций и возможностей устройства.

Настоящий документ предназначен для лиц, которым необходимы сведения по использованию функций и возможностей устройства.

---

## История изменений

Выпуск	Дата	Краткое описание изменений
1	Июль 2017	Первая публикация версии 4.6

# Глава 2. Обзор телефона Avaya 3730 DECT

## Обзор Avaya 3730 DECT handset

Avaya 3730 DECT handset — это удобный в использовании телефон, предназначенный для эффективной и стабильной коммуникации. Он идеально подходит для работы в офисах, в сферах розничной торговли и образования и отличается широким разнообразием функций, превосходным качеством голосовой связи и простотой управления.

В 3730 DECT handset реализованы следующие функции и возможности:

- Цветной экран
- Полученные мини-сообщения

## Схема 3730 DECT handset

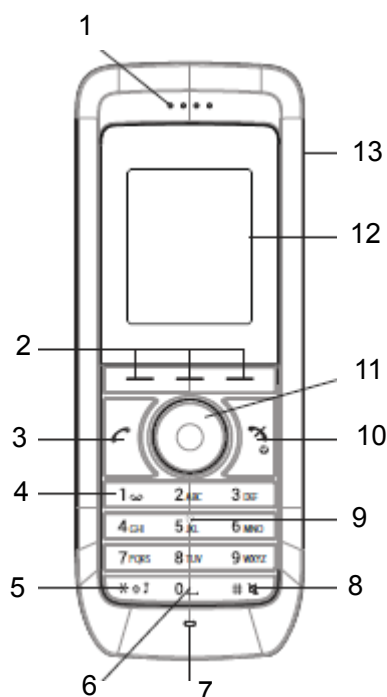

Цифровое обозначение на схеме	Имя	Значок на кнопке	Описание
1	Динамик телефонной трубки	••••	-
2	Функциональные кнопки		Могут быть запрограммированы заранее или использоваться в графическом интерфейсе.
3	Кнопка «Снять трубку»		Используется для:
4	Доступ к голосовой почте	Н/Д	Предоставляет быстрый доступ к голосовой почте телефона. Наличие этой функции зависит от типа системы.
5	Блокировка кнопок и кнопка переключения между верхним и нижним регистрами	Н/Д	Используется для: <ul style="list-style-type: none"> <li>• блокировки клавиатуры в комбинации с экранной кнопкой <b>Блок.</b>;</li> <li>• переключения между верхним и нижним регистрами и цифровой клавиатурой.</li> </ul>
6	Пробел	Н/Д	Добавляет пробел в текст.
7	Микрофон		-
8	Кнопка «Звук выкл.»	Н/Д	Используется для: <ul style="list-style-type: none"> <li>• включения и выключения звуковых сигналов в режиме простоя;</li> <li>• выключения сигнала вызова для входящих вызовов;</li> <li>• включения и выключения микрофона во время вызова.</li> </ul>
9	Рельефные выступы	Н/Д	Обозначают центр клавиатуры.
10	Кнопка «Повесить трубку» и кнопка включения/выключения		Используется как комбинированная кнопка для: <ul style="list-style-type: none"> <li>• завершения вызовов;</li> <li>• возврата в режим ожидания;</li> <li>• включения и выключения телефона нажатием и удержанием этой кнопки.</li> </ul>

Таблица продолжается...

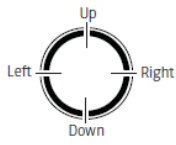
Цифровое обозначение на схеме	Имя	Значок на кнопке	Описание
11	Четырехсторонняя кнопка перехода		Кнопка перехода со стрелками влево, вправо, вверх и вниз  Во время вызова используйте стрелки вверх и вниз для увеличения и уменьшения громкости динамика соответственно.
12	Цветной экран	Н/Д	Цветной TFT-экран с диагональю 1,77 дюйма и подсветкой.
13	Разъем гарнитуры		Данный разъем предназначен для подключения гарнитуры. Разъем защищен от пыли с помощью специальной заглушки.  Эта функция зависит от системы.

## Avaya 3730 DECT handset

### ! Важно:

Телефон может притягивать мелкие магнитные предметы в область микрофона или динамика.

Части телефона	Описание
Чехол	Пластиковые части крышки выполнены из прочного сплава поликарбоната и АБС-полимера.
Антенна	Антенна встроена в телефон.
Динамик громкой связи	Телефон оснащен отдельным динамиком для обеспечения функции громкой связи. Динамик находится в задней части телефона.
Микрофон	Микрофон находится в передней нижней части телефона.
Зажим	Для данного телефона существует два варианта применения поясного зажима: использование петельного зажима (стандарт) или шарнирного зажима.  Используйте зажим для закрепления телефона на поясе и т.п.  Вы можете пользоваться телефоном без зажима.
Батарея	Перезаряжаемая литий-ионная батарея находится под крышкой батарейного отсека. Для полной зарядки батареи необходимо четыре часа.

## Функции

**\* Примечание:**

Для некоторых функций требуется наличие лицензии, определенного типа системы или настроек телефона, выполненных в WinPDM или Диспетчере устройств.

**Таблица 1: Функции 3730 DECT handset**

Функции	3730 DECT handset
Контакты (250 записей)	✓
Телефонная книга	✓
Корпоративная телефонная книга (500 записей)	✓
Доступ к голосовой почте	✓
Вибрация	✓
Разъем гарнитуры	✓
Включение и выключение микрофона во время вызова	✓
Функция громкой связи	✓
Обмен мини-сообщениями (12 символов)	✓
Централизованное управление	✓
Скачиваемые языки	✓
Простая регистрация	✓
Улучшенная безопасность DECT	✓
Простая замена телефона	✓
Динамическая мощность на выходе	✓

## Принадлежности

- Настольное зарядное устройство



- Настольный программатор
- Стоечное зарядное устройство
- Чехол для переноски
- Поясной зажим
  - петельного типа
  - шарнирного типа
- Шнур безопасности
- Гарнитура с вынесенным микрофоном
- Гарнитура с микрофоном на кабеле

#### Дополнительные ссылки

[Настольное зарядное устройство DC3 и настольный программатор DP1](#) на стр. 14

[Стоечное зарядное устройство CR3](#) на стр. 15

---

## Настольное зарядное устройство DC3 и настольный программатор DP1



Рисунок 1: Зарядные устройства

Вы можете использовать любое из следующих зарядных устройств:

- Настольное зарядное устройство DC3: позволяет заряжать только телефон. Оно поставляется с источником питания штекерного типа и подключается к обычной настенной розетке.
- Настольный программатор DP1: загружает новое программное обеспечение и синхронизирует параметры. Когда телефон находится в зарядном устройстве, все его функции остаются доступными.

**\* Примечание:**

Используйте зарядное устройство только при температуре от +5 °C до +40 °C.

#### Дополнительные ссылки

[Принадлежности](#) на стр. 13

---

## Стоечное зарядное устройство CR3

Стоечное зарядное устройство CR3 используется для:

- зарядки нескольких телефонов;
- синхронизации параметров;
- скачивания программного обеспечения.

### Дополнительные ссылки

[Принадлежности](#) на стр. 13

---

## Принадлежности телефонов 373х

### Поясные зажимы

Поясной зажим доступен в двух вариантах:

- Петельный зажим: зажим на задней панели телефона используется для закрепления телефона на поясе и т.п. Его можно заменить на зажим шарнирного типа.
- Шарнирный зажим: обычный поясной зажим можно заменить на особый регулируемый зажим шарнирного типа, который позволяет надежно закрепить телефон на поясе.

### Шнур безопасности

Длина шнура безопасности: 800 мм. Шнур крепится непосредственно к телефону.

### Чехол для переноски

Чехол для переноски специально предназначен для телефона и поставляется в комплекте с поясным зажимом шарнирного типа. После помещения телефона в чехол все его функции остаются доступными.

### Гарнитура

Гарнитура рекомендуется при частом использовании телефона или в том случае, если обе руки пользователя должны оставаться свободными.

Гарнитура доступна в следующих двух вариантах:

- с микрофоном, встроенным в кабель;
- с микрофоном на штативе.

Чтобы обеспечить оптимальное качество звука при использовании гарнитур различных типов, рекомендуется выбирать соответствующий профиль телефона.

## Изменение профиля гарнитуры

### Об этой задаче

По умолчанию выбран вынесенный микрофон, то есть звук оптимизируется для гарнитуры с вынесенным микрофоном. Данная процедура предназначена для изменения профиля телефона в меню.

### Процедура

1. Выберите **Гарнитура**.

2. Выберите соответствующий профиль гарнитуры из списка:

- **Микр. на штат.**
- **Микр на кабеле;**
- **Защита ушей**
- **Настраиваемый профиль гарнитуры:** отображается только в том случае, если профиль гарнитуры настроен в WinPDM или Диспетчере устройств.

3. Нажмите **Выбрать**.

## Значки и текст на экране

Все функции и настройки, доступные пользователю, отображаются на экране в виде значков и текста. Значки и текст на экране обозначают функции и настройки, к которым вы имеете доступ. Обычно на экране отображается дата и время, ID и телефонный номер владельца. ID владельца может быть вручную настроено пользователем.











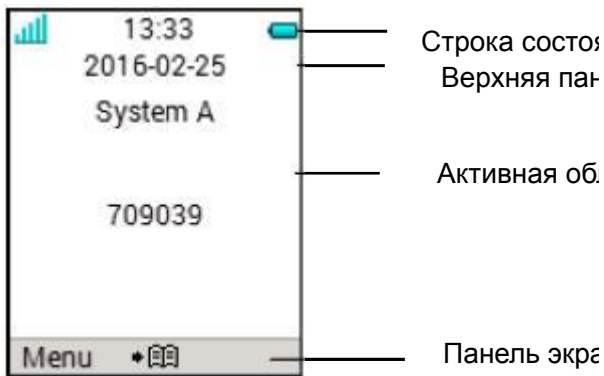











Рисунок 2: Пример конфигурации экрана в режиме ожидания

Имя	Описание
Строка состояния	Это верхний ряд, который предназначен для значков, уведомляющих об уровне сигнала, пропущенных вызовах, новых сообщениях, блокировке телефона, блокировке клавиатуры, отключении звука, времени и состоянию батареи. Эта строка отображается всегда и на всех экранах.
Верхняя панель	В этой строке отображается текущая дата, подключение гарнитуры и подключение к системе.
Активная область	В этом ряду отображаются профили и имя системы, к которой подключен телефон. Отображение имени пользователя, идентифицированного системой, и/или ID владельца можно настроить в меню <b>Параметры</b> . Данная область также предназначена, например, для всплывающего текста, пропущенных вызовов или подтверждения действия.
Панель программных кнопок	Этот ряд предназначен для программных кнопок, которые можно использовать для быстрого доступа к функциям телефона.
Полоса прокрутки	Это крайний ряд справа от активной области. Он отображается, если экран меню содержит более шести меню или если весь текст сообщения невозможно полностью отобразить на экране.

## Значки

Значок	Имя	Описание
	<b>Уровень сигнала</b>	Этот значок отображается в левом верхнем углу. Количество отображаемых ступенек указывает на уровень сигнала.
	<b>Полный заряд батареи</b>	Этот значок отображается в правом верхнем углу.
	<b>Предупреждение о низком заряде батареи</b>	Этот значок появляется, когда уровень заряда падает до 10% и ниже.
	<b>Предупреждение о разряженной батарее</b>	Этот значок мигает, если уровень заряда падает до 5% или ниже.
	<b>Звук выкл.</b>	Этот значок отображается после нажатия кнопки <b>Звук выкл.</b> или <b>Отключить микрофон</b> .  Этот значок отображается после нажатия кнопки <b>Звук выкл.</b> и после помещения телефона со включенной функцией <b>Звук выкл.</b> в зарядное устройство.
	<b>Микрофон отключен</b>	Этот значок указывает на то, что микрофон выключен. Он отображается при нажатии и удержании кнопки <b>Звук выкл.</b> или <b>Отключить микрофон</b> во время вызова.
	<b>Беззвучный режим</b>	Этот значок отображается, если телефон переведен в <b>Без звука</b> режим.
	<b>Громкая связь</b>	Этот значок отображается на панели экранных кнопок во время вызова. При нажатии этого значка включается динамик.
	<b>Громкая связь выключена</b>	Этот значок отображается после нажатия экранной кнопки для значка <b>Громкая связь</b> . Ее нажатие отключает динамик.
	<b>Сообщение голосовой почты</b>	Этот значок отображается в строке состояния при наличии новых сообщений голосовой почты. Он отображается до тех

*Таблица продолжается...*



Значок	Имя	Описание
		пор, пока голосовые сообщения не будут прослушаны. Этот значок отображается в папке входящих сообщений при наличии новых сообщений голосовой почты. Он отображается до тех пор, пока голосовые сообщения не будут прослушаны.
	<b>Блокировка клавиатуры</b>	Этот значок указывает на то, что клавиатура заблокирована.
	<b>Заблокированная запись</b>	Этот значок указывает на то, что данный контакт не может быть отредактирован или удален пользователем.
	<b>Блокировка телефона</b>	Этот значок указывает на то, что телефон заблокирован.
	<b>Гарнитура</b>	Этот значок указывает на то, что к телефону подключена проводная гарнитура.
	<b>Исходящий вызов</b>	Этот значок добавляется ко всем исходящим вызовам в списке вызовов.
	<b>Входящий вызов</b>	Этот значок добавляется ко всем ответным вызовам в списке вызовов.
	<b>Пропущенный вызов</b>	Этот значок добавляется ко всем пропущенным вызовам в списке вызовов.
	<b>Пропущенный вызов</b>	Этот значок в строке состояния указывает на наличие пропущенных вызовов.
	<b>Подключение к WinPDM/Диспетчеру устройств</b>	Этот значок появляется во время обмена данными с <b>WinPDM</b> или <b>Диспетчером устройств</b> через улучшенное зарядное устройство.

## Значки меню

Значок	Имя	Описание
	<b>Контакты</b>	Содержит все имена и номера из списка <b>Контакты</b> . Помимо этого, с помощью <b>WinPDM</b> в телефон может

*Таблица продолжается...*



Значок	Имя	Описание
		<p>быть загружена корпоративная телефонная книга*, которая содержит до 500 записей.</p> <p>Из меню <b>Контакты</b> также возможен доступ к телефонной книге*.</p> <p>Звездочкой (*) помечены функции, которые реализованы не во всех системах.</p>
	<b>Вызовы</b>	<p>Содержит списки вызовов, время вызовов и службы вызовов*. Службы вызовов настраиваются в <b>WinPDM</b> или <b>Диспетчере устройств</b>.</p> <p>Звездочкой (*) помечены функции, которые реализованы не во всех системах.</p>
	<b>Параметры</b>	<p>Содержит персональные настройки телефона, такие как измененная громкость звонка и выбор языка.</p>

## Кнопки телефонов 373х





Значок	Имя	Описание
	Кнопка <b>Снять трубку</b>	<p>Данная кнопка используется для подключения к вызовам. Одно нажатие в режиме ожидания открывает список вызовов.</p>
	Кнопка <b>«Повесить трубку» и «Вкл./Выкл.»</b>	<p>Данная кнопка используется для разъединения вызовов и возврата на главный экран. Нажатие и удержание этой кнопки в режиме ожидания выключает или выключает телефон.</p>
	Кнопка <b>перехода и подтверждения</b>	<p>Данная кнопка используется для перемещения в меню и при работе в текстовом режиме. На рисунке слева показано, как нажимать кнопку перехода для перемещения влево, вправо, вверх и вниз, находясь в меню. Кнопка перехода может быть запрограммирована.</p> <p><b>Вниз</b> является сочетанием кнопок для <b>Вызов контакта</b>. Для увеличения или уменьшения</p>

Таблица продолжается...

Значок	Имя	Описание
	Кнопка <b>Звук выкл.</b>	громкости во время вызова нажимайте стрелку вверх или вниз на кнопке перехода.
	Кнопка <b>Блокировка кнопок и верхний и нижний регистр</b>	Данная кнопка позволяет блокировать клавиатуру в сочетании с экранной кнопкой блокировки. Она также используется для переключения между верхним и нижним регистрами и цифрами.
	<b>Функциональные кнопки</b>	<p>Три <b>Функциональные кнопки</b> находятся под экраном телефона. На функции экранных кнопок указывают подписи на экране.</p> <p>Средняя экранная кнопка по умолчанию настроена на доступ к списку <b>Контакты</b>, но может быть перенастроена на доступ к <b>Телефонная книга</b> или меню контактов. Функциональная кнопка настраивается в телефоне с помощью <b>WinPDM</b> или <b>Диспетчера устройств</b>.</p>

### Буквенно-цифровые кнопки телефонов 373x

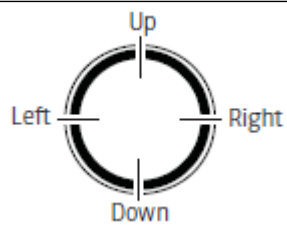

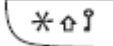
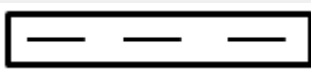
Рисунок 3: Доступные символы

**В режиме ожидания и режиме ввода номера**

- Ввод цифр 0–9 и символов \* и # осуществляется путем нажатия кнопки.
- При нажатии и удержании кнопки «0» к номеру добавляется символ «+».
- Ввод паузы в режиме ввода номера осуществляется путем нажатия и удержания кнопки #. Пауза обозначается на экране буквой P.
- При нажатии и удержании кнопки \* включается тональный набор. Тональный набор обозначается на экране буквой T.

**В режиме ввода текста**

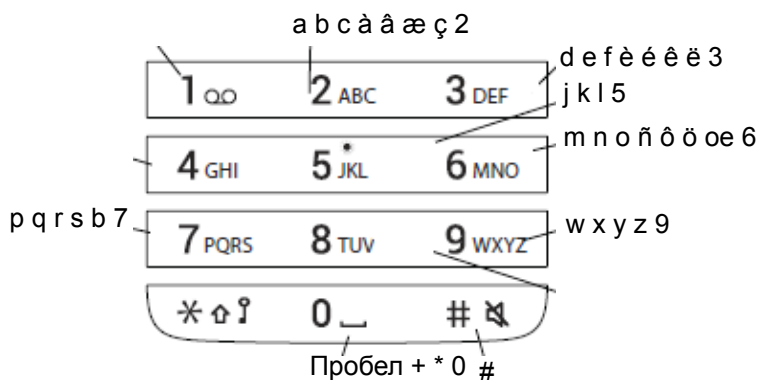
- При нажатии любой из кнопок 0–9 на экран выводится первый назначенный ей символ. Введенный символ будет выделен по истечении времени ожидания или после нажатия другой кнопки.
- Для переключения между верхним и нижним регистрами нажмите кнопку \* перед вводом символов. Кнопка \* также может использоваться для отображения исключительно цифр.
- Чтобы добавить в текст пробел, нажмите кнопку «0».
- Первый символ в сообщении и именах, добавляемых или редактируемых в меню **контактов**, вводится в верхнем регистре. После него вводятся символы в нижнем регистре, если перед их вводом не была нажата кнопка \*. Для переключения между режимами ввода Abc, ABC, abc и 123 используется кнопка \*.
- Чтобы вывести на экран специальные символы, нажмите и удерживайте кнопку «#».
- Чтобы открыть меню для изменения языка ввода, нажмите и удерживайте кнопку «\*». (По умолчанию используется язык меню.)

# Глава 3. Дерево меню

## ВЫЗОВЫ

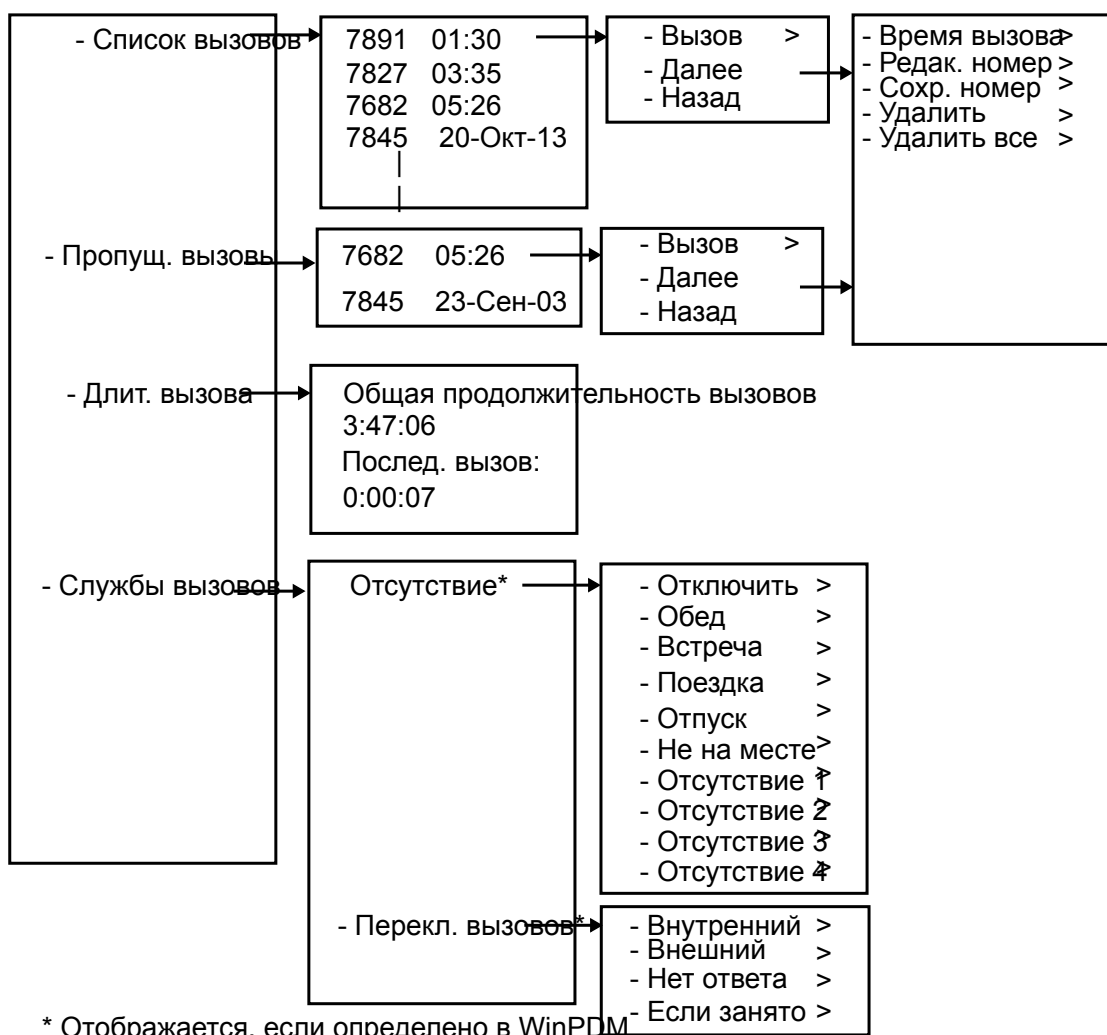

## Контакты

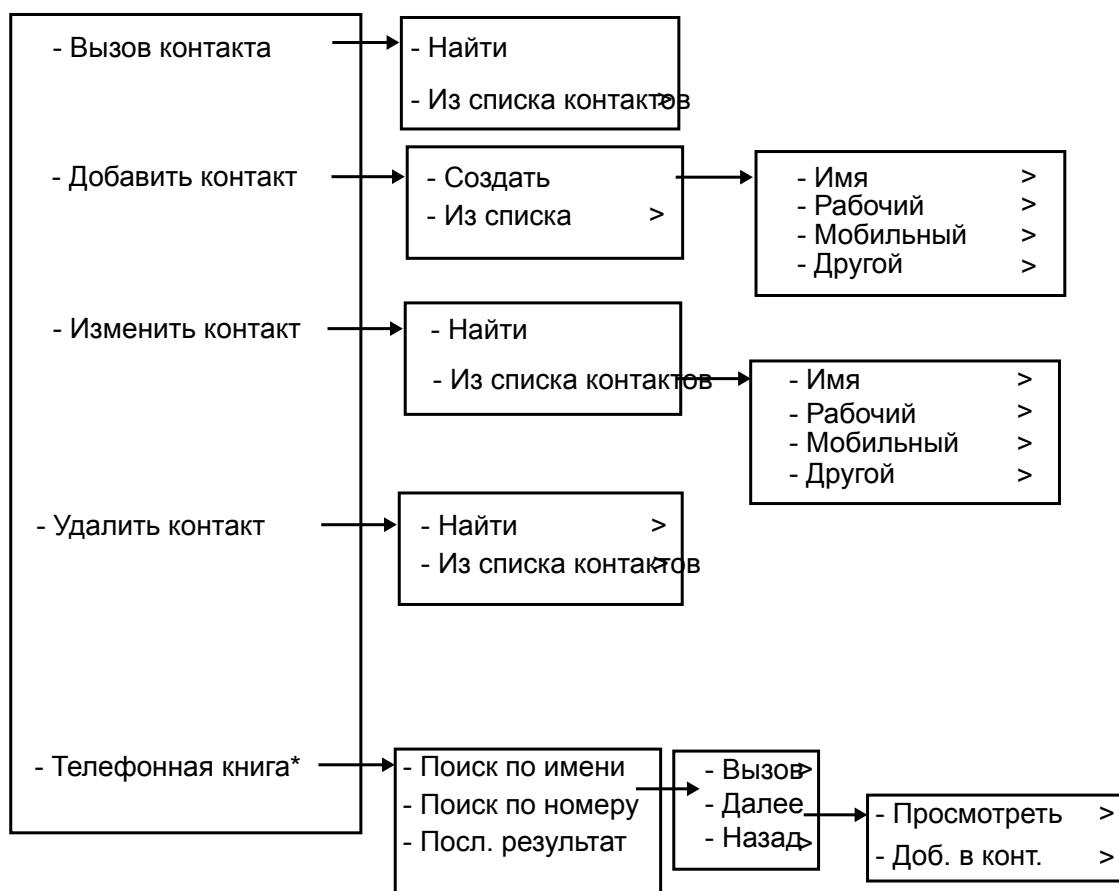

\* Зависит от типа системы.



 **Примечание:**

Вы также можете получить доступ к меню **Вызов контакта** нажатием экранной кнопки в режиме простоя.

# Параметры

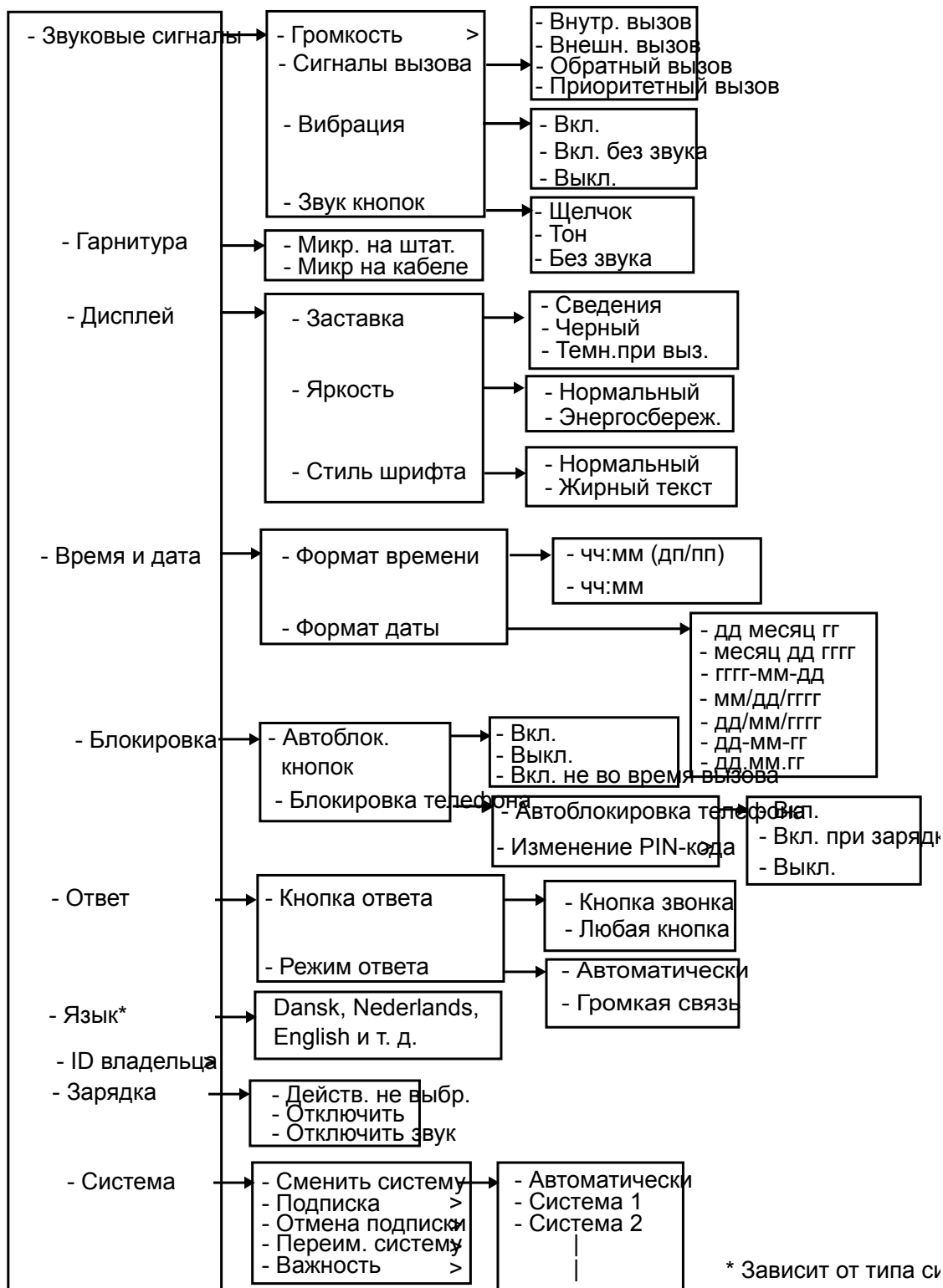

\* Зависит от типа с\

---

## Функции вызова

В меню **Функции вызова** отображается список функций, доступ к которым возможен во время обработки вызова. Для просмотра доступных функций нажмите экранную кнопку **Далее**. Некоторые функции доступны всегда, тогда как доступность других задается администратором с помощью WinPDM или Диспетчера устройств. Чтобы воспользоваться функцией, перейдите в меню **Функции вызова** и выберите требуемую функцию, после чего нажмите экранную кнопку **Выбор**.

 **Примечание:**

Если телефон настроен с помощью WinPDM или Диспетчера устройств, вы можете набрать predetermined номер экстренной службы, когда телефон или его клавиатура заблокированы. При выполнении вызова с заблокированного телефона в меню **Функции вызова** доступна только функция включения и выключения микрофона. Однако при выполнении вызова с телефона с заблокированной клавиатурой вы получаете доступ ко всему меню **Функции вызова**.

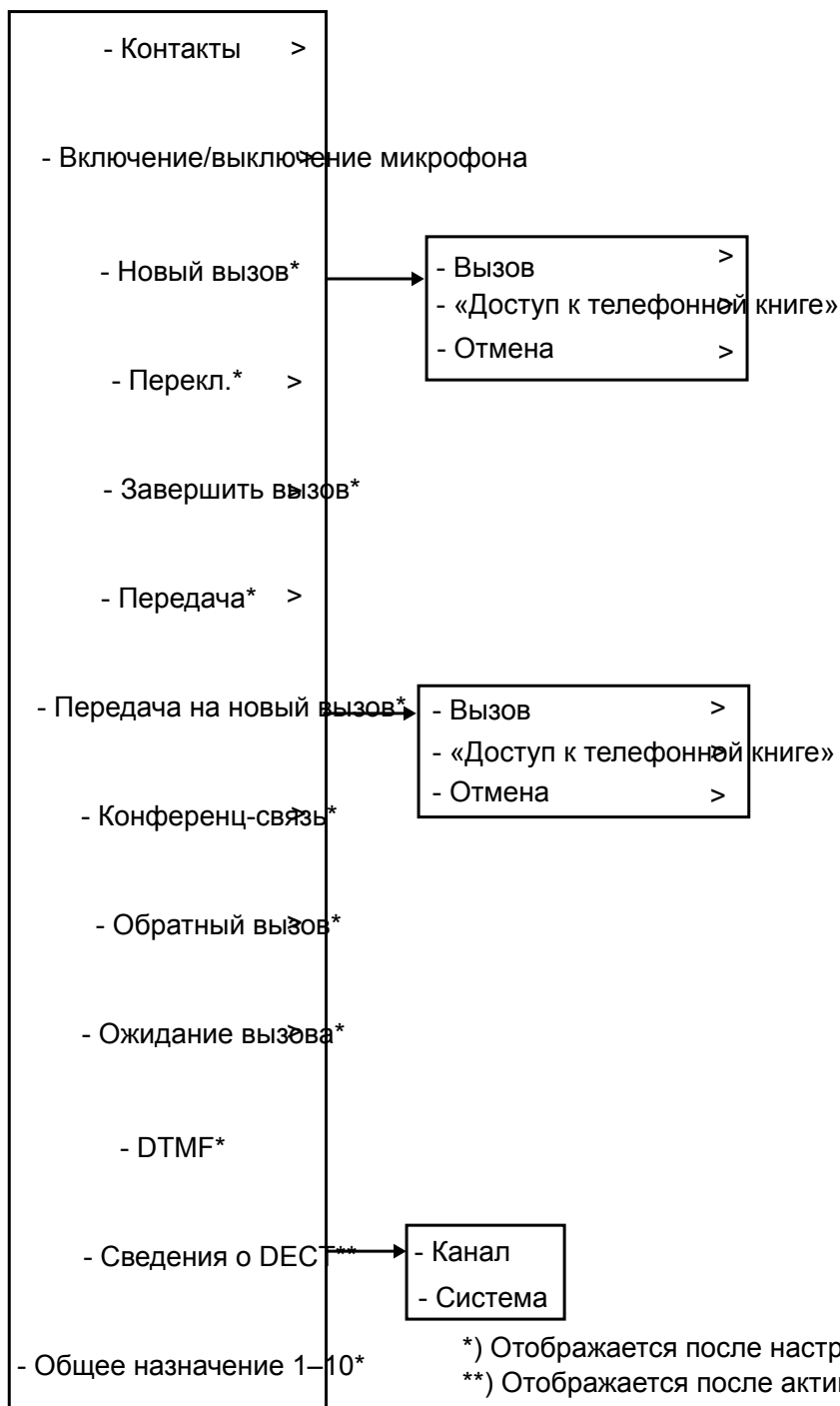

# Глава 4. Основные операции

---

## Включение и выключение телефона

### Предварительные требования

Телефон выключен или находится в режиме простоя.

### Процедура

1. Нажмите и удерживайте кнопку **Трубка повешена**.

После включения телефон завибрирует, и загорится его экран, на котором появится сообщение с подтверждением.

2. Для подтверждения нажмите экранную кнопку **Да**.

#### **Примечание:**

Телефон вернется в режим простоя после нажатия кнопки **Трубка повешена**.

---

## Включение и выключение звукового сигнала

### Об этой задаче

Данная процедура предназначена для включения и выключения звукового сигнала.

### Предварительные требования

Телефон находится в режиме простоя или звонит.

### Процедура

Нажмите и удерживайте кнопку **Звук выкл.** () или кнопку **Звук выкл.** ()

Сигнал вызова включится или выключится. Наличие на экране значка  указывает на то, что телефон переведен в беззвучный режим.

---

# Блокировка и разблокировка клавиатуры

---

## Блокировка и разблокировка клавиатуры в режиме ожидания

### Об этой задаче

Данная процедура предназначена для блокировки клавиатуры и предотвращения случайного нажатия кнопок.

### Процедура

Заблокируйте клавиатуру во время вызова.

1. Чтобы заблокировать клавиатуру, нажмите кнопку **Блокировка кнопок и верхний и нижний регистр** ().
2. Нажмите экранную кнопку **Блок..**

Разблокируйте клавиатуру во время вызова.

3. Чтобы разблокировать клавиатуру, нажмите кнопку **Блокировка кнопок и верхний и нижний регистр** ().

Система отобразит сообщение `Unlock?`.

4. Нажмите экранную кнопку **Да**.

### **Примечание:**

При заблокированной клавиатуре можно принять или отклонить входящий вызов. Если в WinPDM или Диспетчере устройств настроен экстренный вызов, его можно совершать при заблокированной клавиатуре.

---

## Блокировка и разблокировка клавиатуры во время вызова

### Об этой задаче

Данная процедура предназначена для блокировки клавиатуры во время вызова и предотвращения случайного нажатия кнопок. Это может быть полезным, если используется гарнитура и телефон лежит в кармане или прицеплен к поясу.

### Процедура

Заблокируйте клавиатуру во время вызова.

1. Чтобы заблокировать клавиатуру, нажмите кнопку **Блокировка кнопок и верхний и нижний регистр** ().
2. Нажмите экранную кнопку **Блок..**

Разблокируйте клавиатуру во время вызова.

3. Чтобы разблокировать клавиатуру, нажмите кнопку **Блокировка кнопок и верхний и нижний регистр** ().
- Система отобразит сообщение `Unlock?`.
4. Нажмите **Да**.

---

## Блокировка и разблокировка телефона

### Об этой задаче

Телефон может быть защищен от несанкционированного использования. Если эта функция активирована, PIN-код необходимо вводить, например, для включения телефона, ответа на входящий вызов и т. д. Заданный по умолчанию код блокировки телефона (0000) можно поменять на любой код из 4–8 цифр.

### Процедура

1. Нажмите **Меню**.
2. Выберите **Параметры**.
3. Выберите **Блокировка**.
4. Выберите **Блокировка телефона**.
5. Выберите **Автоблок. телефона**.
6. Выберите **Вкл., Вкл. при зарядке** или **Выкл.**

 **Примечание:**

Вы можете выполнить вызов на любой из пяти номеров экстренных служб, если телефон заблокирован, но только при условии, что эта функция настроена в **WinPDM** или **Диспетчере устройств**.

---

## Выключение сигнала для входящих вызовов или сообщений

### Об этой задаче

Вы можете выключить сигнал телефона для входящего вызова или сообщения. После выключения сигнала вызов не завершается. Если вы не ответите на вызов, он будет перенаправлен в голосовую почту при условии, что она настроена для вашего телефона.

### Процедура

Нажмите и удерживайте кнопку **Звук выкл.** () во время звучания сигнала.

# Глава 5. Операции с меню

---

## Управление входящими вызовами

---

### Входящий вызов



Мигающий светодиодный индикатор в сочетании с сигналом вызова и/или вибрацией телефона уведомляет вас о вызове. Вы можете отключить сигнал вызова и вибрацию. На экране появляется номер телефона или имя вызывающей стороны. Имя появляется в том случае, если номер телефона вызывающей стороны сохранен в локальной телефонной книге.

---

### Ответ на вызов

#### Процедура

Выполните одно из следующих действий:

- Нажмите **Снять трубку** () или экранную кнопку **Прием**.
- Нажмите  для ответа на вызов с помощью громкой связи.

Имя или номер вызывающей стороны отображаются, если доступна информация о линии вызывающей стороны.

#### \* Примечание:

- Если включен параметр **Автоматический**, соединение для всех входящих вызовов устанавливается автоматически.
- Если вызов отклонен, его прием можно подтвердить, отправив predetermined текстовое сообщение вызывающему абоненту.

---

### Завершение вызова

#### Предварительные требования

Во время разговора был начат новый вызов.

#### Процедура

1. Нажмите **Далее**.



2. Выберите **Завершить вызов**.

Пункт **Завершить вызов** отображается только в том случае, если он определен в WinPDM.

3. Нажмите **Выбор**.

Телефон завершит текущий вызов и возобновит предыдущий.

---

## Управление списком вызовов

---

### Список вызовов

Последние 25 принятых, набранных или пропущенных вызовов можно просмотреть в списке вызовов. Если номер встречается в списке более одного раза, отображается только последнее время вызова и общее число вызовов. Список вызовов в меню отображается под **Вызовы > Список вызовов**.

### Просмотр времени вызова

#### Процедура

1. Нажмите **Меню**.
2. Выберите **Вызовы > Список вызовов**.
3. Выберите номер из списка вызовов.

Для прокручивания списка вызовов используйте стрелки вверх и вниз на кнопке перехода.

4. Нажмите **Далее**.
5. Выберите **Время вызова**. Для выбранного номера отобразятся время и дата.

 **Совет:**

Продолжительность последнего вызова будет указана под **Длит. вызова**.

### Редактирование номера из списка вызовов

#### Процедура

1. Нажмите **Меню**.
2. Выберите **Вызовы**.
3. Выберите **Список вызовов**.
4. Выберите номер из списка вызовов.

Для прокручивания списка вызовов используйте стрелки вверх и вниз на кнопке перехода.

5. Нажмите **Далее**.
6. Выберите **Редак. номер**, чтобы отредактировать выбранный номер.

## Сохранение номера из списка вызовов

### Об этой задаче

При сохранении номера в списке вызовов создается новый контакт. Однако существующие в списке вызовов записи не будут обновлены на основе новых контактных данных.

### Процедура

1. Нажмите **Меню**.
2. Выберите **Вызовы**.
3. Выберите **Список вызовов**.
4. Выберите номер из списка вызовов.

Для прокрутки списка вызовов могут использоваться стрелки вверх и вниз на кнопке перехода.

5. Нажмите **Далее**.
6. Выберите **Сохранить номер**.

## Удаление записей из списка вызовов

### Процедура

1. Нажмите **Меню**.
2. Выберите **Вызовы**.
3. Выберите **Список вызовов**.
4. Выберите номер из списка вызовов.

Для прокрутки списка вызовов используйте стрелки вверх и вниз на кнопке перехода.

5. Нажмите **Далее** и затем по мере необходимости выполните следующие действия:
  - Для удаления записи: выберите запись, которую требуется удалить, и затем нажмите **Удалить** > **Да**.
  - Для удаления всех записей: нажмите **Удалить все**.

## Просмотр пропущенных вызовов

### Об этой задаче

По умолчанию на экране появляется окно **Пропущенный вызов** и значок **Пропущ. вызовы** (  ).

Диалоговое окно пропущенного вызова можно выключить. Вы также можете предотвратить сохранение вызовов в списке. **Список вызовов** может использоваться для обеспечения конфиденциальности данных пользователей, которые пользуются общим телефоном. Эти функции должны быть настроены в телефоне с использованием **WinPDM** или **Диспетчера устройств**.



Рисунок 4: Пропущ. вызовы

## Процедура

На экране появляется окно **Пропущенный вызов** и значок **Пропущ. вызовы** (  ).

1. Для просмотра пропущенных вызовов нажмите **Да**.

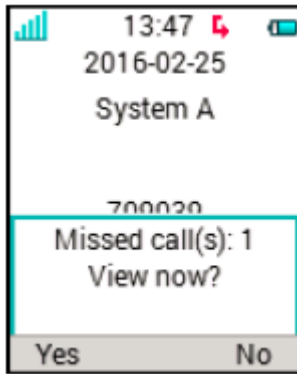
Пользователь нажимает **Нет**.

2. Нажмите **Меню**.
3. Выберите **Вызовы > Пропущ. вызовы**.
4. Прокрутите список с помощью стрелок вверх и вниз на кнопке перехода.
5. Чтобы выполнить обратный вызов, нажмите **Вызов**.
6. **(Необязательно)** В **Список вызовов** нажмите **Далее** для просмотра времени и даты вызова, редактирования полученного номера, добавления контактов и удаления полученного номера.

Имя контакта отображается в списке, если такая функция поддерживается системой.

## Просмотр времени вызова

### Процедура

1. Нажмите **Меню**.
2. Выберите **Вызовы > Список вызовов**.
3. Выберите номер из списка вызовов.

Для прокручивания списка вызовов используйте стрелки вверх и вниз на кнопке перехода.

4. Нажмите **Далее**.
5. Выберите **Время вызова**. Для выбранного номера отобразятся время и дата.

### **Совет:**

Продолжительность последнего вызова будет указана под **Длит. вызова**.

## Экстренные вызовы

Вы можете выполнить вызов на любой из пяти номеров экстренных служб при условии, что эта функция настроена в **WinPDM** или **Диспетчере устройств**. Вы можете набрать номер экстренной службы, даже если телефон или его клавиатура заблокированы.

---

# Управление вызовами во время отсутствия

---

## Службы вызовов

Данные функции зависят от типа системы. Помимо функций **Службы вызовов** по умолчанию, в телефоне могут быть настроены 10 дополнительных специальных служб вызовов с автоматическим отключением или без него. Настройка этих параметров осуществляется в Portable Device Manager (WinPDM).

## Обработка состояния отсутствия

### Процедура

1. Нажмите **Меню**.
2. Выберите **Вызовы**.
3. Выберите **Службы вызовов > Отсутствие**.
4. Выберите подходящую причину отсутствия из списка. В WinPDM настроены различные причины отсутствия (например, «Обед», «Встреча», «Поездка» и др.).  
Код определяется во время настройки причины отсутствия в телефоне.
5. Нажмите **Выбор**.
6. Введите время (ЧЧММ) или дату (ММДД) в зависимости от выбранной причины отсутствия.
7. Нажмите **ОК**.

Телефон выполнит вызов для отправки кода причины отсутствия в систему. Вызов завершится автоматически через несколько секунд.

## Деактивация функции отсутствия

### Процедура

1. Нажмите **Меню**.
2. Выберите **Вызовы**.
3. Выберите **Службы вызовов > Отсутствие**.
4. Выберите **Отключить**.
5. Нажмите **Выбор**.

## Переадресация вызовов

### Об этой задаче

Системой предусмотрена переадресация внутренних и внешних вызовов; вызовов, поступивших, когда занято, и вызовов, на которые нет ответа, на другой номер телефона.

### Процедура

1. Нажмите **Меню**.
2. Выберите **Вызовы**.
3. Выберите **Службы вызовов > Перекл. вызовов**.

Вы можете создать сочетание кнопок для функции **Службы вызовов** или активировать службу вызова, когда профиль активен.

Вы можете настроить УАТС таким образом, чтобы при переадресации вызова на экране телефона отображалось меню **Перекл. вызовов**.

4. Выберите **Включить**.
5. Выберите один из следующих вариантов:
  - **Внутренний** или **Внешний**: переадресация внутренних или внешних вызовов;
  - **Нет ответа**: переадресация вызовов, на которые нет ответа;
  - **Если занято**: переадресация вызовов при передаче телефоном сигнала «занято» или во время обработки другого вызова.
6. Введите номер (не более 24 цифр), на который следует переадресовывать вызовы. Или нажмите **Список контактов (\*#61)**, чтобы просмотреть список «Вызов контакта».
7. Нажмите **ОК**.

Телефон выполнит вызов для отправки кода причины переадресации в систему. Вызов завершится автоматически через несколько секунд.

Код определяется во время настройки причины переадресации в телефоне.

### Далее

Для прекращения переадресации выберите **Отключить** и нажмите **ОК**.

---

## Управление операциями во время вызова

---

### Во время вызова

Если телефон настроен с помощью WinPDM или Диспетчера устройств, вы можете набрать один из предопределенных номеров экстренных служб в случае, когда телефон или его клавиатура заблокирована. При совершении вызова с заблокированного телефона вы получаете доступ только к функции **Микрофон вкл** или **Микрофон отключен** после

нажатия экранной кнопки **Далее**. При выполнении вызова с телефона с заблокированной клавиатурой вы получаете доступ ко всему меню **Функции вызова**.

## Изменение громкости во время вызова

### Об этой задаче

Данная процедура позволяет увеличивать и уменьшать громкость во время текущего вызова.

### Процедура

Выполните следующие действия:

- для увеличения громкости нажмите кнопку **Громче**;
- для уменьшения громкости нажмите кнопку **Тише**;
- для регулировки громкости с помощью кнопки перехода используйте стрелки вверх и вниз.

Новый уровень громкости будет сохранен в телефоне.

## Просмотр контактов во время вызова

### Об этой задаче

Данная процедура предназначена для просмотра контактов во время вызова.

### Процедура

1. Выберите **Далее**.
2. Выберите **Контакты**.
3. Чтобы просмотреть контакты, выберите одно из меню ниже.
  - **Вызов контакта**: для поиска контактов в локальной или корпоративной телефонной книге.
  - **Телефонная книга**: для поиска контактов в центральной телефонной книге.
4. Нажмите **Выбор**.
5. Выберите или найдите контакт.

Выбранный контакт можно вызвать, нажав **Вызов**. При вызове контакта первый вызов будет поставлен на удержание.

## Включение и выключение микрофона во время вызова

### Процедура

Выключите микрофон.

1. Чтобы выключить микрофон, выполнить описанные ниже действия.
  - а. Нажмите **Далее** во время вызова.
  - б. Выберите **Микрофон отключен**.
  - в. Нажмите **Выбор**.



Значок  указывает на то, что микрофон выключен. Это означает, что во время текущего вызова собеседник не слышит вас.

Включите микрофон.

2. Чтобы включить микрофон, выполнить описанные ниже действия.
  - а. Нажмите **Далее** во время вызова.
  - б. Выберите **Микрофон вкл.**
  - в. Нажмите **Выбор**.

Чтобы включить или выключить микрофон, вы также можете нажать и удерживать кнопку **Звук выкл.** (.

## Выполнение нового вызова во время другого вызова



### Об этой задаче

Данная процедура предназначена для выполнения нового вызова во время другого текущего вызова.

### Процедура

1. Нажмите **Далее**.
2. Выберите **Новый вызов**.
3. Выберите **Новый вызов**.

Параметр **Новый вызов** отображается, только если он определен в WinPDM.

4. Нажмите **Выбор**.
5. Введите номер, на который требуется выполнить вызов, или нажмите значок **Список контактов** () , чтобы перейти в телефонную книгу.
6. Нажмите кнопку **Снять трубку** (.

После установки соединения для нового вызова первый вызов переводится на удержание.

## Переключение между вызовами

### Предварительные требования

Начать новый вызов.

### Процедура

1. Нажмите **Далее**.
2. Выберите **Перекл.**

Пункт **Перекл.** отображается только в том случае, если он определен в WinPDM.

3. Нажмите **Выбор**, чтобы переключиться на другой вызов.

## Завершение вызова

### Предварительные требования

Во время разговора был начат новый вызов.

### Процедура

1. Нажмите **Далее**.
2. Выберите **Завершить вызов**.

Пункт **Завершить вызов** отображается только в том случае, если он определен в WinPDM.

3. Нажмите **Выбор**.

Телефон завершит текущий вызов и возобновит предыдущий.

## Перевод вызова нажатием кнопки

### Об этой задаче

Данная процедура предназначена для объединения двух текущих вызовов.

### Процедура

1. Нажмите **Далее**.
2. Выберите **Передача**.

Параметр **Передача** отображается, только если он определен в WinPDM.

3. Нажмите **Выбор**.

В результате первый вызывающий абонент будет подключен к новому вызываемому абоненту. Ваш вызов завершится автоматически.

## Перевод вызова посредством набора номера

### Об этой задаче

Данная процедура предназначена для перевода текущего вызова в новый.

### Процедура

1. Нажмите **Далее**.
2. Выберите **Передача на новый вызов**.

**Передача на новый вызов** отображается, только если **Новый вызов** и **Передача** определены в WinPDM или Диспетчере устройств.

3. Нажмите **Выбор**.
4. Введите номер, на который следует перевести текущий вызов, или нажмите значок **Список контактов** (\*) , чтобы перейти в телефонную книгу.

5. Для перевода вызова нажмите кнопку «Повесить трубку» и «Вкл./Выкл.» () ).



## Выполнение конференц-вызова

### Об этой задаче

Данная процедура предназначена для выполнения конференц-вызова при участии нескольких абонентов.

### Предварительные требования

Новый вызов будет инициирован во время разговора.

### Процедура

1. Нажмите **Далее**.
2. Выберите **Вызов конференц-связи**.

Пункт **Вызов конференц-связи** отображается только в том случае, если он определен в WinPDM.

3. Нажмите **Выбор**.

Инициатор конференц-вызова является ведущим конференции, а другие абоненты — ее участниками.

## Обратный вызов

### Об этой задаче

При совершении вызова на занятый телефон обратный вызов может быть выполнен автоматически, когда занятый телефон освободится. Данная процедура используется при получении сигнала «Занято».

### Процедура

1. Нажмите **Далее**.
2. Выберите **Обратный вызов**.

Параметр **Обратный вызов** отображается, только если он определен в WinPDM.

3. Нажмите **Выбрать**.

4. Нажмите кнопку «Повесить трубку» и «Вкл./Выкл.» (  ) и дождитесь сигнала телефона.

5. Когда прозвучит сигнал, нажмите кнопку **Снять трубку** (  ).

Вызов начнется автоматически.

## Отправка сигнала ожидания вызова

### Об этой задаче

Данная процедура предназначена для оповещения абонента о том, что ему поступил другой вызов.

### Процедура

1. Нажмите **Далее**.
2. Выберите **Ожидание вызова**.

Параметр **Ожидание вызова** отображается, только если он определен в WinPDM.

### 3. Нажмите **Выбор**.

Вызывающий абонент получит сигнал **Ожидание вызова**.

Когда линия освободится, автоматически будет осуществлен повторный вызов номера. Эта функция зависит от системы.

## Ответ на ожидающий вызов

### Об этой задаче

Данная процедура позволяет ответить на ожидающий вызов, если вы:

- услышали короткий тональный сигнал о поступлении другого входящего вызова во время активного вызова;
- услышали сигнал телефона и увидели на экране текст **Внутр. вызов** (для внутренних вызовов) или **Внешн. вызов** (для внешних вызовов). На экране телефона также отобразится имя или номер телефона второго вызывающего абонента.

### \* Примечание:

Функция **Ответ на ожидание вызова** может использоваться двумя различными способами в зависимости от настроек и конфигурации системы.

### Процедура

Во время вызова вы услышали короткий тональный сигнал. Чтобы ответить на второй вызов, выполните следующие действия:

1. Нажмите **Далее**.
2. Выберите **Ответ на ожидание вызова**.
3. Нажмите **Выбор**.

Вы подключитесь к новому вызову, а первый вызов будет переведен на удержание. После освобождения линии вызов на удержании становится активным автоматически. Наличие этой функции зависит от типа системы.

Во время вызова вы услышали сигнал и увидели сообщение. Чтобы ответить на второй вызов, выполните следующие действия:

4. Нажмите **Прием**.

Текст *Switch* ненадолго появится на экране, после чего вы будете переведены во второй вызов. Первый вызов переводится на удержание.

5. Чтобы завершить второй вызов, нажмите **Далее > Завершить вызов**.

Второй вызов будет прекращен, и вы вернетесь к первому вызову.

6. **(Необязательно)** Нажмите **Отказ**, чтобы отклонить второй вызов.

Второй вызывающий абонент услышит сигнал «занято», а вызов будет зарегистрирован в телефоне как пропущенный.

## Включение DTMF

### Об этой задаче

В некоторых системах и УАТС требуется, чтобы при нажатии кнопок с телефона отправлялись сигналы двухтонального многочастотного набора (DTMF). Данная процедура предназначена для включения **DTMF**.

### Предварительные требования

Требуется установить вызов.

### Процедура

Выполните следующие действия:

- Нажмите **Далее > DTMF > Выбор**.

## Сведения о DECT

Сведения о DECT — дополнительная функция, предназначенная для администратора, который использует телефон при измерении параметров радиочастотной связи и параметров системы в рамках поиска и устранения неисправностей или процедуры опроса объектов.

Данный пункт отображается только после активации меню **Администратор**.

## Использование функции громкой связи

### Об этой задаче

При активации функции громкой связи учитывается выбранный способ ответа.

### Процедура

1. Выполните любое из следующих действий:
  - Чтобы принять входящий вызов, нажмите левую экранную кнопку.
  - Во время вызова нажмите левую экранную кнопку.
2. **(Необязательно)** Чтобы выключить функцию громкой связи, нажмите левую экранную кнопку.

---

## Управление исходящими вызовами

---

### Выполнение местного вызова

#### Процедура

1. Введите номер.
2. Нажмите **Вызов** или кнопку **Снять трубку** ()  
Номер будет отображаться на экране во время набора.

3. **(Необязательно)** Выполните следующие действия по мере необходимости:
- Чтобы стереть номер, нажмите **Сброс**.
  - Чтобы переместить курсор, добавить или удалить цифры в середине номера, используйте кнопку перехода.
  - Чтобы включить тональный набор для предварительного набора номера, нажмите и удерживайте кнопку **Блокировка кнопок и верхний и нижний регистр** (.

---

## Набор номера из списка вызовов

### Об этой задаче

Данная процедура предназначена для вызова номера из списка вызовов в режиме ожидания.

### Процедура

1. Нажмите **Меню**.
2. Выберите **Вызовы**.
3. Выберите **Список вызовов**, а затем выберите номер.

На экране появится список вызовов, для прокрутки которого могут использоваться стрелки вверх и вниз на кнопке перехода.

4. Нажмите **Вызов** или кнопку **Снять трубку** () , чтобы набрать выбранный номер.

---

## Управление контактами

---

### Контакты

Телефон снабжен локальной телефонной книгой на 250 записей, имена и номера в которой легко добавлять, удалять и редактировать. Все имена в телефонной книге расположены в алфавитном порядке, причем для каждого контакта могут быть добавлены три номера: рабочий, мобильный и иной.

Можно также воспользоваться телефонной книгой, доступность которой зависит от системы. Путем ввода первых символов можно отправить запрос на сервер передачи сообщений, а сервер возвращает список имен и номеров, соответствующих запросу.

Кроме того, корпоративную телефонную книгу объемом до 500 записей можно загрузить на телефон через WinPDM. Локальную и корпоративную телефонную книгу можно также открыть, нажав экранную кнопку **Список контактов** () в режиме ожидания.

Корпоративную телефонную книгу можно загрузить через PDM. Контакты корпоративной телефонной книги нельзя редактировать или удалять. Такие контакты обозначаются

значком **Заблокированная запись** (🔒) в начале их имени. Контакты включают в себя только рабочий номер.

Для поиска контакта вы можете временно изменить язык ввода, нажав и удерживая кнопку **Блокировка кнопок и верхний и нижний регистр** (⌨). Эту возможность можно использовать для временного доступа к символам иностранного языка.

---

## Выполнение вызова на номер из списка контактов

### Процедура

1. Нажмите **Меню**.
2. Выберите **Контакты**.
3. Выберите **Вызов контакта**.
4. Выберите контакт из списка или найдите имя либо номер, для чего введите символы в поле **Найти**.
5. **(Необязательно)** Для поиска контакта вы можете временно изменить язык ввода, нажав и удерживая кнопку **Блокировка кнопок и верхний и нижний регистр** (⌨). Так можно вводить иностранные символы.
6. Нажмите **Вызов** или кнопку **Снять трубку** (📞).

### \* Примечание:

Вы также можете получить доступ к **Контакты**, нажав экранную кнопку  в режиме простоя. Средняя экранная кнопка по умолчанию настроена на доступ к списку контактов, но может быть перенастроена на доступ к **Телефонная книга** или меню **Контакты**. Функциональная кнопка настраивается в телефоне с помощью WinPDM или Диспетчера устройств.

---

## Вызов контакта из локальной или корпоративной телефонной книги

### Процедура

1. Нажмите **Меню**.
2. Выберите **Контакты**.
3. Выберите **Вызов контакта**.

Контакты из локальной и корпоративной телефонной книги отображаются в одном списке. Имена корпоративной книги обозначены значком **Заблокированная запись** (🔒) для идентификации.

4. Выберите контакт из списка или найдите имя или номер путем ввода символов в поле **Найти**.

5. Нажмите кнопку **Вызов** или **Снять трубку** () для вызова контакта.



**\* Примечание:**

Корпоративную телефонную книгу можно открыть нажатием программной кнопки **Список «Вызов контакта»** () в режиме ожидания.

6. **(Необязательно)** Используя **Откр. > Далее**, можно редактировать контакты из локальной телефонной книги и отправлять сообщения.

## Вызов контакта из телефонной книги

### Процедура

1. Нажмите **Меню**.
2. Выберите **Контакты**.
3. Выберите **Телефонная книга**.
4. Выполните поиск контакта любым из описанных ниже способов.
  - а. **Поиск по имени:** введите имя и фамилию.  
Можно вводить неполные имена и имена, содержащие пробелы.
  - б. **Поиск по номеру:** введите номер.
5. **(Необязательно)** Для поиска контакта вы можете временно изменить язык ввода, нажав и удерживая кнопку **Блокировка кнопок и верхний и нижний регистр** (). Так можно вводить иностранные символы.
6. Нажмите **Найти**.  
Отобразится окно с результатами поиска.
7. **(Необязательно)** Для просмотра последних результатов поиска выберите **Телефонная книга > Посл. результат**.
8. Нажмите **Вызов** или кнопку **Снять трубку** () для вызова контакта.

## Добавление контакта

### Процедура

1. Нажмите **Меню**.
2. Выберите **Контакты**.
3. Чтобы добавить новый контакт, выберите **Добавить контакт > Создать**.
4. Выберите **Имя** и нажмите **Добав..**
5. В поле **Имя** введите имя контакта и затем нажмите **ОК**.
6. Выберите один из следующих вариантов:
  - **Рабочий**

- **Мобильный**
- **Другой**

7. Нажмите **Добав..**

8. Введите номера.

Вы можете добавить тональный сигнал или паузу в номер телефона пяти- или семикратным нажатием кнопки **пробел**. На экране тональный сигнал обозначается буквой «Т», а пауза — буквой «Р».

9. Нажмите **ОК**.

10. Нажмите **Сохранить**.

## **Добавление контакта из списка вызовов**

### **Процедура**

1. Нажмите **Меню**.

2. Выберите **Контакты**.

3. Выберите **Добавить контакт > Из списка** и затем выберите номер из списка вызовов.

4. Нажмите **Добав..**

5. Выберите один из следующих вариантов:

- **Рабочий**
- **Мобильный**
- **Другой**

6. Нажмите **Добав..**

7. Введите имя контакта и затем нажмите **ОК**.

8. Нажмите **ОК**.

При выборе параметра **Принудительный вызов** вместо локальных сигналов телефона будут использоваться предоставленные системой сигналы вызова. Эта функция применяется только в устаревших системах (принудительно).

9. Нажмите **Сохранить**.

## **Изменение контакта**

### **Об этой задаче**

Данная процедура предназначена для редактирования локальных контактов.

### **Процедура**

1. Нажмите **Меню**.

2. Выберите **Контакты**.

3. Выберите **Изменить контакт**.

4. Выберите контакт и нажмите **Правка**.

Вы не можете редактировать контакты из корпоративной телефонной книги. Перед именем таких контактов стоит значок .

5. Выберите один из следующих вариантов.

- **Имя**
- **Рабочий**
- **Мобильный**
- **Другой**

6. Нажмите **Правка** и затем введите новое имя или номер.

Вы можете добавить тональный сигнал или паузу в номер телефона пяти- или семикратным нажатием кнопки **пробел** . На экране тональный сигнал обозначается буквой «Т», а пауза — буквой «Р».

7. Нажмите **ОК**.

8. Нажмите **Сохранить**.

## Удаление контакта

### Процедура

1. Нажмите **Меню**.
2. Выберите **Контакты > Удалить контакт**.
3. Выберите контакт, который требуется удалить, и затем нажмите **Удалить**.
4. Нажмите **Да** для подтверждения.

Нельзя удалять контакты из корпоративной телефонной книги. Перед именем таких контактов стоит значок **заблокированной записи** (.

---

# Служба сообщений

---

## Обмен мини-сообщениями

В зависимости от используемой модели телефона вы можете получать сообщения, максимальная длина которых не превышает 12 символов. При получении текстового сообщения звучит соответствующий сигнал. Сообщение отображается во всплывающем окне.

 **Примечание:**

Данная функция поддерживается не во всех моделях телефона.

 **Примечание:**

Сигнал о получении нового сообщения нельзя изменить.

Если полученное сообщение содержит более 12 символов, лишние символы будут удалены. Отображается только последнее полученное сообщение. Например, вы получили первое мини-сообщение, которое отображается во всплывающем окне. После



чего вы получаете второе мини-сообщение, которое отображается вместо первого, при этом первое мини-сообщение удаляется.

**\* Примечание:**

Если телефон заблокирован с использованием PIN-кода, его потребуется разблокировать, чтобы прочитать полученное сообщение.

Нажмите **Закр.** после прочтения сообщения. Ответить на такое сообщение или создать и отправить новое сообщение нельзя. Мини-сообщения не сохраняются в телефоне.

---

## Голосовая почта

### Получение голосового сообщения

#### Об этой задаче

При получении голосового сообщения на экране в строке состояния появляется значок **Сообщение голосовой почты** (  ), а на экране телефона автоматически отображается уведомление о голосовом сообщении.

#### Процедура

1. Для набора голосовой почты нажмите **Вызов**.
2. **(Необязательно)** При нажатии **Закр.** выполните набор голосовой почты, нажав и удерживая цифровую кнопку **1** в режиме ожидания, или с помощью меню **Входящие**.

### Проверка входящих сообщений голосовой почты

#### Процедура

1. Чтобы проверить голосовую почту, нажмите **Вызов** в диалоговом окне.
2. После выбора команды **Закр.** для набора голосовой почты нажмите и удерживайте кнопку **1** в режиме ожидания.

Если в системе отобразится сообщение `Voice mail number not defined`, номер голосовой почты следует назначить для кнопки голосовой почты. Обратитесь к системному администратору.

# Глава 6. Расширенные функции

---

## Меню управления

Системные администраторы могут использовать скрытое меню в телефоне для выполнения задач управления.

**Меню управления** содержит следующее:

- сведения о программном обеспечении, оборудовании и IPEI/IPDI;
- сведения о канале связи DECT;
- инструмент для опроса объектов;
- данные регистрации сбоев;
- расширенное системное меню с возможностью изменения защиты;
- варианты частотного диапазона;

Данный пункт будет скрыт после установки частотного диапазона.

- системное меню с возможностью изменения защиты;
- функцию восстановления исходных настроек.

Для быстрого доступа к меню информации об устройстве в режиме простоя нажмите кнопки с символами **\*#DI#** (т.е. **\*#34#**). Для быстрого доступа к IPEI/IPDI в режиме простоя нажмите кнопки **\*#06#**. См. таблицу внизу.

Информация	Код
Версия ПО	*#34#
Версия оборудования	*#34#
IPEI/IPDI	*#34# или *#06#
ИД пользователя	*#34#

---

## Очистка списков при зарядке

В WinPDM или Диспетчере устройств настраивается параметр для выполнения очистки списков сообщений и вызовов, которые были сохранены в телефоне.

Если параметр активирован, а функция была загружена на беспроводной телефон, удаление списков будет выполняться при помещении телефона в зарядное устройство. Данная функция может быть полезна при выдаче телефонов новым пользователям.

# Глава 7. Обслуживание системы

---

## Обновление программного обеспечения и дополнительные функции

Вы можете обновлять программное обеспечение и дополнительные функции или параметры телефона с помощью WinPDM или Диспетчера устройств. Далее приведены примеры дополнительных функций, доступных для настройки:

- Корпоративная телефонная книга
- Скачиваемые языки
- Настройка списка функций меню
- Лицензии

Лицензии также могут добавляться через меню **управления** в телефоне.

Для просмотра версии программного обеспечения телефона нажмите \*#34# в режиме простоя.

---

## Обновление телефона через стойку для зарядки

Если для телефона доступны обновления, появится указание оставить его в центральной стойке для зарядки, чтобы были установлены новые функции и возможности. В ходе обновления на экране телефона отображается значок  и сообщение Updating handset. Чтобы закрыть сообщение, нажмите **ОК**.



**Рисунок 5: Обновление телефона при зарядке**

При извлечении телефона из зарядного устройства обновление будет приостановлено. Обновление продолжится, когда телефон будет помещен обратно в зарядное устройство.

Когда обновление будет завершено, на телефоне отобразится сообщение Handset is updated. Чтобы закрыть сообщение, нажмите **OK**.



Рисунок 6: Обновление завершено при зарядке

# Глава 8. Примечание по эксплуатации

---

## Примечание по эксплуатации

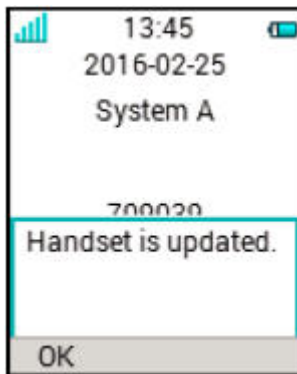
### Доступность и качество передачи речи

Базовая сеть доступна не всегда. Если вы не можете подключиться к своей системе, обратитесь к системному администратору. Для наилучшего качества передачи речи не располагайте телефон возле компьютеров, радио и подобного оборудования.

### Зона покрытия

Вы можете использовать беспроводной телефон только в пределах зоны, покрываемой вашей системой. Вне этой зоны вы потеряете соединение с системой. При этом понизится уровень сигнала, а на экране появится текст *Searching*.

### За пределами

При выходе за пределы зоны покрытия прозвучит краткий звуковой сигнал и отобразится текст *Searching*. Сигнал, уведомляющий о выходе за пределы зоны покрытия, повторяется ежеминутно в течение 30 минут. Для выключения звука нажмите и

удерживайте кнопку **Звук выкл.** (  ) или .

После возвращения в зону покрытия автоматическая регистрация телефона в системе займет несколько минут.

# Глава 9. Поиск и устранение неисправностей

## Проблемы управления

Сбой	Возможная причина	Действие или комментарий
Отсутствует изображение на экране	Низкий уровень заряда батареи, или телефон поврежден.	Зарядите батарею или обратитесь к системному администратору.  Активна команда <b>Звук выкл.</b> , установлена минимальная громкость сигнала, или телефон поврежден.
Отсутствует сигнал вызова	Активна команда <b>Звук выкл.</b> , установлена минимальная громкость сигнала, или телефон поврежден.	Нажмите и удерживайте кнопку <b>Звук выкл.</b> , увеличьте громкость или обратитесь к системному администратору.
Не удается изменить настройки времени и даты	Эти настройки зависят от типа УАТС.	Изменения отобразятся в телефоне в течение 24 часов после их внесения или после выключения и включения телефона.
Нельзя выключить звук в телефоне нажатием и удержанием кнопки <b>Звук выкл.</b> или кнопки <b>выключения звука</b> .  Не удается перевести сигнал вызова в режим <b>Без звука</b> .  В телефоне активна команда <b>Зарядка &gt; Другие операции &gt; Звук выкл.</b> , однако при помещении в зарядное устройство его звук не выключается.	Ограничение телефона, которое не позволяет пользователю выключать звук.	Включите параметр <b>Возможность выключения звука</b> . См. руководство по настройке телефона.
Не удается выключить телефон, нажимая и удерживая кнопку <b>Повесить трубку</b> .  В телефоне активна команда <b>Зарядка &gt; Другие операции &gt; Звук выкл.</b> , однако при помещении в зарядное устройство телефон не выключается.	Ограничение телефона, которое не позволяет пользователю выключать телефон.	Включите параметр <b>Возможность выключения телефона</b> . См. руководство по настройке телефона.

## Сообщения об ошибке и предупреждения

Текст на экране	Возможная причина	Действие или комментарий
Доступ запрещен	Сеть находится в пределах зоны покрытия, но отсутствуют права доступа.	<b>Выкл.</b> и снова <b>Вкл.</b> телефон или обратитесь к системному администратору.
Не в системе. Телефон подает ежеминутные сигналы (чередование низкого и высокого тонов) в течение 30 минут; сигнал сопровождается вибрацией, если она включена.	Телефон находится вне зоны покрытия или поврежден.	Отключите сигнал кнопкой <b>Звук выкл.</b> и переместитесь в зону покрытия.  * <b>Примечание:</b> После возвращения в зону покрытия автоматическая регистрация телефона в системе займет несколько минут. Если регистрация не выполнена, обратитесь к системному администратору.
No flash driver was found (Флэш-накопитель не найден)  * <b>Примечание:</b> Это сообщение отображается только на английском языке.	Не удалось прочитать данные с флэш-накопителя.	Отправьте телефон в ремонт.
Service needed Hardware error (Требуется ремонт, ошибка оборудования)  * <b>Примечание:</b> Это сообщение отображается только на английском языке.	Ошибка обмена данными между компонентами телефона.	Перезапустите телефон. Если устранить проблему не удалось, отправьте телефон в ремонт.
Service needed Invalid IPDI (Требуется ремонт, недействительный IPDI)  * <b>Примечание:</b> Это сообщение отображается только на английском языке.	Процедура простой замены выполнена неверно, или во время процедуры произошла ошибка.	Отправьте телефон в ремонт.
Service needed Parameters corrupt. (Требуется ремонт, параметры повреждены.)  * <b>Примечание:</b> Это сообщение отображается только на английском языке.	Телефон поврежден.	Выберите команду <b>Сброс</b> на средней экранной кнопке; если команда <b>Сброс</b> отсутствует и устранить неполадки не удастся, телефону требуется ремонт.

Таблица продолжается...

Текст на экране	Возможная причина	Действие или комментарий
		<p><b>* Примечание:</b></p> <p>Сообщение отображается на экране только на английском языке.</p>
Ввести PIN-код	Телефон заблокирован.	Введите требуемый PIN-код. Если PIN-код утерян, введите новый PIN-код либо восстановите исходные настройки в PDM или Диспетчере устройств.
Батарея разряжается, зарядите	Низкий уровень заряда батареи.	Зарядите или замените батарею.
Телефонная книга в данный момент не доступна.	Телефонная книга не отвечает или не доступна в данный момент.	Повторите попытку позднее; если устранить неполадку не удастся, восстановите исходные настройки через меню <b>Администратор</b> либо в PDM или Диспетчере устройств.
Номер голосовой почты не определен	В телефоне не определен номер голосовой почты.	Определите номер голосовой почты в PDM или Диспетчере устройств.
Невозможно кодировать соединение	<p>Параметр <b>Требуется кодирование</b> включен в телефоне вместе с:</p> <ol style="list-style-type: none"> <li>1. незашифрованными базовыми станциями; и/или</li> <li>2. неподдерживаемыми базовыми станциями.</li> </ol>	<ol style="list-style-type: none"> <li>1. Отключите параметр <b>Требуется кодирование</b> в телефоне с помощью PDM или Диспетчера устройств; и/или</li> <li>2. Включите кодирование на базовых станциях; и/или</li> </ol>
Не разрешено	<ol style="list-style-type: none"> <li>1. Пользователь не может войти в систему с включенной функцией общего телефона, поскольку данный внутренний номер (пользователь) в настоящий момент используется на другом телефоне.</li> <li>2. Пользователь не может выйти из системы со включенной функцией общего телефона, поскольку им введен неверный пароль (код AC).</li> <li>3. Внутренний номер (пользователь) не существует.</li> <li>4. Введен неверный пароль.</li> </ol>	<ol style="list-style-type: none"> <li>1. Выйдите из системы телефона, на котором используется данный внутренний номер.</li> <li>2. Введите #11*&lt;код AC&gt;# на клавиатуре и нажмите <b>Снять трубку</b> для выхода из системы общего телефона.</li> <li>3. Проверьте, что вы ввели правильный внутренний номер. При необходимости обратитесь к системному администратору.</li> <li>4. Проверьте, что вы ввели правильный внутренний номер. При необходимости обратитесь к системному администратору.</li> </ol>



# Глава 10. Настройка телефона Avaya 3730

---

## Параметры

---

### Изменение громкости звонка

#### Процедура

1. Нажмите **Меню**.
2. Выберите **Параметры**.
3. Выберите **Звуковые сигналы > Громкость**.

Увеличивайте и уменьшайте громкость с помощью стрелок «влево» и «вправо» на кнопке перехода.

4. Нажмите **Назад** для сохранения настроек.

 **Примечание:**

Если установлено ограничение трубки, для сигнала вызова может быть невозможно установить режим **Без звука**.

---

### Установка разных сигналов вызовов

#### Об этой задаче

Данная процедура предназначена для настройки разных сигналов для вызовов.

#### Процедура

1. Нажмите **Меню**.
2. Выберите **Параметры**.
3. Выберите **Звуковые сигналы > Сигналы вызова**.
4. Выберите один из следующих вариантов:
  - **Внутр. вызов**
  - **Внешн. вызов**
  - **Обратный вызов**: этот пункт отображается только в том случае, если он определен в **WinPDM** или **Диспетчере устройств**.

- **Приоритетный вызов**

Вы можете настроить разные сигналы для внутренних, внешних, обратных и приоритетных вызовов.

5. Выберите сигнал вызова.
6. **(Необязательно)** Нажмите **Воспр.**, чтобы прослушать сигнал перед тем, как выбрать его.  
Сигнал вызова будет повторяться, пока вы не нажмете **Стоп**.
7. Нажмите **Выбор**.
8. Нажмите **Назад** для сохранения настроек.

---

## Установка вибрации

### Процедура

1. Нажмите **Меню**.
2. Выберите **Параметры**.
3. Выберите **Звуковые сигналы > Вибрация**.
4. Выберите один из следующих вариантов:
  - **Вкл.**
  - **Вкл. без звука:** вибрация включается, если в телефоне выключен звук.
  - **Выкл.**
5. Выберите вибросигнал.
6. Нажмите **Выбор**.
7. Нажмите **Назад** для сохранения настроек.

---

## Установка звука кнопок

### Процедура

1. Нажмите **Меню**.
2. Выберите **Параметры**.
3. Выберите **Звуковые сигналы > Звук кнопок**.
4. Выберите один из следующих вариантов:
  - **Без звука**
  - **Щелчок**
  - **Тон**
5. Нажмите **Назад** для сохранения настроек.
6. **(Необязательно)** Нажмите **Воспр.**, чтобы прослушать звук кнопок перед тем, как выбрать его.

---

## Настройка времени и даты

---

### Настройка времени и даты

Время в телефоне контролируется системой DECT. Вы не можете изменить время и дату на экране телефона. Форматы времени и даты на экране телефона могут быть изменены пользователем.

Помимо этого, телефон синхронизируется со временем в системе DECT, когда:

- телефон выключается и включается снова. При этом телефон запрашивает текущие дату и время в системе DECT.
- телефон не выключается дольше 24 часов. Телефон запрашивает время в системе DECT каждые 24 часа, начиная с момента его последнего включения.

---

### Настройка формата времени

#### Процедура

1. Нажмите **Меню**.
2. Выберите **Параметры**.
3. Выберите **Время и дата**.
4. Выберите формат времени. Доступны следующие варианты:
  - чч:мм (дп/пп) Например: 1:00 пп
  - чч:мм. Например, 13:00.
5. Нажмите **Выбор** для сохранения настроек.

---

### Настройка формата даты

#### Процедура

1. Нажмите **Меню**.
2. Выберите **Параметры**.
3. Выберите **Время и дата**.
4. Выберите формат даты. Доступные варианты:
  - ДД/ММ/ГГГГ, например 17/09/2016 (т. н. европейский формат)
  - ММ/ДД/ГГГГ, например 9/17/2016 (т. н. американский формат)
  - ГГГГ-ММ-ДД, например 2016-09-17 (ISO 8601)
  - МММ ДД ГГГГ, например сен 17 2016
  - ДД МММ ГГ, например 17 сен 16
  - ДД.ММ.ГГГГ, например 17.09.2016

- ДД-ММ-ГГГГ, например 17-09-2016
5. Нажмите **Выбор** для сохранения настроек.

---

## Настройки блокировки телефона

Телефон можно защитить от несанкционированного использования, активировав автоматическую блокировку телефона. Можно настроить любой из указанных ниже параметров автоматической блокировки телефона.

Если эта функция активирована, PIN-код необходимо вводить, например, для включения телефона, ответа на входящий вызов и т.п.

- **Вкл.:** телефон автоматически блокируется при первом включении либо, если он не используется в течение указанного времени автоблокировки. Время автоблокировки указывается с помощью параметра **Время до блок.**
- **Вкл. при зарядке:** телефон блокируется сразу после помещения в зарядное устройство.
- **Выкл.:** телефон не блокируется.

Заданный по умолчанию PIN-код блокировки телефона («0000») можно изменить на свой выбор. Код должен содержать от 4 до 8 цифр.

Параметр **Время до блок.** определяет время, по истечении которого телефон автоматически блокируется. Наименьшее значение составляет 5 секунд, а наибольшее — 3 минуты.

### **Примечание:**

Вы можете выполнить вызов на любой из пяти predetermined номеров экстренных служб, если телефон заблокирован, но только при условии, что эта функция настроена в **WinPDM** или **Диспетчере устройств**.

---

## Активация автоматической блокировки телефона

### Процедура

1. Нажмите **Меню**.
2. Выберите **Параметры**.
3. Выберите **Блокировка > Блокировка телефона > Автоблок. телефона**.
4. Выберите один из следующих вариантов:
  - **Вкл.**
  - **Вкл. при зарядке**
5. Введите желаемый PIN-код и затем нажмите **ОК**.

Код должен содержать от 4 до 8 цифр.

**\* Примечание:**

Если вы забыли PIN-код, обратитесь к вашему продавцу, чтобы сбросить его.

---

## Деактивация автоматической блокировки телефона

### Процедура

1. Нажмите **Меню**.
2. Выберите **Параметры**.
3. Выберите **Блокировка > Блокировка телефона > Автоблок. телефона**.
4. Выберите **Выкл.**
5. Введите PIN-код и затем нажмите **ОК**, чтобы деактивировать автоматическую блокировку телефона.

**\* Примечание:**

Если вы забыли PIN-код, обратитесь к вашему продавцу, чтобы сбросить его.

---

## Изменение PIN-кода

### Процедура

1. Нажмите **Меню**.
2. Выберите **Параметры**.
3. Выберите **Блокировка > Блокировка телефона > Изменение PIN-кода**.
4. Введите старый PIN-код и затем нажмите **ОК**.
5. Введите новый PIN-код еще раз, после чего нажмите **Сохранить**.

---

## Настройка ответа на вызов

По умолчанию телефон использует кнопку **Снять трубку** для ответа на вызов. Однако вы можете настроить телефон так, чтобы отвечать на вызовы автоматически, то есть без нажатия кнопки, и при необходимости делать это в режиме громкой связи. Для ответа на вызов могут быть назначены и другие кнопки. При выборе **Любая кнопка** для ответа на вызов может использоваться любая кнопка, кроме **Трубка повешена** и **Звук выкл.**

---

## Настройка кнопки ответа

### Процедура

1. Нажмите **Меню**.
2. Выберите **Параметры**.

3. Выберите **Ответ > Кнопка ответа**.
4. Выберите один из следующих вариантов.
  - **Кнопка звонка**
  - **Любая кнопка**
5. Нажмите **Назад** для сохранения настроек.

---

## Настройка режима ответа на вызов

### Процедура

1. Нажмите **Меню**.
2. Выберите **Параметры**.
3. Выберите **Ответ > Режим ответа**.
4. Выберите один из следующих вариантов:
  - **Автоматический**
  - **Громкая связь**
5. Нажмите **Измен.** для изменения настройки.  
Флажок установлен.
6. Нажмите **Назад** для сохранения настроек.
7. **(Необязательно)** Чтобы удалить эту настройку, нажмите **Измен..**  
Флажок снят.

---

## Изменение языка меню

### Процедура

1. Нажмите **Меню**.
2. Выберите **Параметры**.
3. Выберите **Язык**.
4. Выберите нужный язык меню.
5. Нажмите **Назад** для сохранения настроек.

**\* Примечание:**

Дополнительные языки могут быть загружены с использованием **WinPDM** или **Диспетчера устройств**.

---

## Настройка идентификатора владельца

### Об этой задаче

Данная процедура предназначена для задания **ID владельца** в целях идентификации телефона.

### Процедура

1. Нажмите **Меню**.
2. Выберите **Параметры**.
3. Выберите **ID владельца**.
4. Введите имя или идентификатор.
5. Нажмите **Сохранить**.

---

## Зарядка

Дополнительные действия во время зарядки могут настраиваться в телефоне с использованием **WinPDM** или **Диспетчера устройств**.

## Выключение телефона во время зарядки

### Об этой задаче

При помещении беспроводного телефона в зарядное устройство он может быть выключен на время зарядки. После извлечения из зарядного устройства телефон включается снова.

Если телефон выключается в стоечном зарядном устройстве, на его экране будет отображаться идентификатор владельца. Это позволяет без труда идентифицировать телефон. Например, в случае зарядки вместе с другими телефонами.

### Процедура

1. Выберите **Зарядка**.
2. Выберите **Другие операции**.
3. Выберите **Отключить**.

## Деактивация выключения во время зарядки

### Процедура

1. Выберите **Зарядка**.
2. Выберите **Другие операции**.
3. Выберите **Действ. не выбр.**

---

## Изменение системы

### Процедура

1. Выберите **Система**.

2. Выберите **Смените систему**.
3. Выберите **Автомат**. или определенную систему.

Если для телефона установлен параметр **Автомат.**, система выбирается в соответствии со списком приоритетности.

Параметр **Автомат**. нельзя использовать в устаревших системах и системах IP-DECT.

---

## Регистрация телефона в системе DECT

### Об этой задаче

Чтобы выполнить регистрацию в системе DECT вручную, требуется ключ PARK (портативный ключ прав доступа) и код AC (код проверки подлинности), действительные для системы.

### Процедура

1. Нажмите **Меню**.
2. Выберите **Подключения**.
3. Выберите **Система**.
4. Выберите **Подписка**.

Система отобразит следующее:

- IPDI: уникальный код, присвоенный телефону.

5. Нажмите **Далее**.
6. **(Необязательно)** В поле **Имя системы** введите имя системы.  
Если имя системы не указано, используется имя по умолчанию. Например, «Система А», «Система В».
7. Нажмите **Далее**.
8. Введите **Код PARK** (не более 31 цифры). Код PARK не требуется, если в зоне действия отсутствует другая система DECT.
9. Введите **Код AC**. Длина кода AC должна составлять 4–8 цифр.
10. Нажмите **Далее**.

Система отобразит сообщение `Protection on?`.

11. Чтобы защитить новую систему, выберите **Да**.

#### **Примечание:**

Удалить защищенную систему с помощью меню **Система** нельзя. Для отмены регистрации используйте меню **Администратор** или систему DECT.

12. Нажмите **ОК**.  
Запустится режим поиска.



## Отмена подписки на систему

### Процедура

1. Нажмите **Меню**.
2. Выберите **Подключения**.
3. Выберите **Система**.
4. Выберите **Отмена подписки**.
5. Выберите систему для отмены подписки.
6. Нажмите **Да**.

---

## Переименование системы

### Об этой задаче

Данная процедура предназначена для изменения имени системы в телефоне.

### Процедура

1. Нажмите **Меню**.
2. Выберите **Подключения**.
3. Выберите **Система**.
4. Выберите **Переим. систему**.
5. Выберите систему для переименования и нажмите **Правка**.
6. В поле **Имя** введите новое имя.
7. Нажмите **Сохранить**.

---

## Настройка приоритета

### Об этой задаче

По умолчанию порядок приоритетности соответствует порядку введенных подписок. Таким образом, первая система, на которую была осуществлена подписка, имеет самый высокий приоритет. Вы также можете редактировать список и менять приоритетность систем путем перемещения их вверх или вниз по списку.

Список приоритетности используется в сочетании с установленным для системы параметром **Автомат..**

### Процедура

1. Нажмите **Меню**.
2. Выберите **Параметры**.
3. Выберите **Система**.
4. Выберите **Важность**.

5. Измените приоритетность с помощью стрелок вверх и вниз на кнопке перехода.
6. Для сохранения приоритетности выберите **Назад**.

---

## Настройки экрана

---

### Изменение заставки

#### Об этой задаче

Для настройки заставки выберите один из следующих вариантов:

- **Информация**: показывать состояние и идентификационные данные, когда телефон находится в режиме простоя.
- **Черный**: экран гаснет, когда телефон находится в режиме простоя.
- **Темн.при выз.**: экран гаснет во время активного вызова.

Если телефон, для заставки которого выбран параметр **Информация**, помещен в зарядное устройство, идентификатор владельца будет отображаться даже на экране выключенного телефона. Эта функция упрощает идентификацию при одновременной зарядке нескольких телефонов в стоечном зарядном устройстве.

#### Процедура

1. Нажмите **Меню**.
2. Выберите **Параметры**.
3. Выберите **Экран > Заставка**.
4. Выберите один из следующих вариантов:
  - **Информация**
  - **Черный**
  - **Темн.при выз.**
5. Нажмите **Назад**.

#### **Примечание:**

При зарядке телефона в настольном программаторе DP1 или стоечном зарядном устройстве CR3 вместо данных отображается большой значок лицензии в виде щита. При помещении телефона в настольное зарядное устройство на экране отображаются те же данные, что и вне зарядного устройства.

---

### Изменение яркости

#### Процедура

1. Нажмите **Меню**.

2. Выберите **Параметры**.
3. Выберите **Экран > Яркость**.
4. Выберите один из следующих вариантов:
  - **Норм.**
  - **Энергосбереж.**
5. Нажмите **Выбор**.
6. Нажмите **Назад**.

# Глава 11. Техническое обслуживание

---

## Техническое обслуживание



---

### Техническое обслуживание батарей

#### Предупреждения об уровне заряда



Значок низкого уровня заряда батареи (  ) появляется, когда уровень заряда падает до 10% и ниже. Кроме того, каждую минуту звучит предупреждающий сигнал, светодиодный индикатор мигает оранжевым цветом и отображается окно «Низкий заряд батареи. Зарядите».

Значок разряженной батареи (  ) мигает, когда уровень заряда падает до 5% и ниже. Помимо этого, каждую секунду звучит сигнал, мигает красный светодиодный индикатор и на экране появляется диалоговое окно «**Батарея разряжена. Выключение**».

Во время вызова пользователь получает только соответствующий сигнал о состоянии батареи. Сигнал предупреждения нельзя выключить во время вызова. Если вызов не выполняется, сигнал предупреждения выключается с помощью кнопки **Звук выкл.** (  ) или .

#### Зарядка батареи

Поместите телефон в настольное или стоечное зарядное устройство. Постоянно горящий оранжевый светодиодный индикатор означает, что батарея заряжается. Когда батарея полностью зарядится, цвет светодиодного индикатора изменится на зеленый.

Также на экране отображается анимированный значок батареи (  ), который показывает процесс зарядки, начиная с текущего уровня и заканчивая полным зарядом батареи. Заполненный значок батареи (  ) означает, что батарея полностью заряжена.

#### **Примечание:**

Используйте для зарядки только рекомендованные зарядные устройства.

#### Замена батареи

Если время работы телефона в режиме ожидания значительно сократилось, батарею необходимо заменить на новую. Для получения информации о новых батареях обратитесь к вашему системному администратору или поставщику. Особенности ее расположения и подключения исключают вероятность несовпадения контактов исключена.



Рисунок 7: Сменная батарея

## Установка петельного зажима

Закрепите поясной петельный зажим, как показано на рисунке.

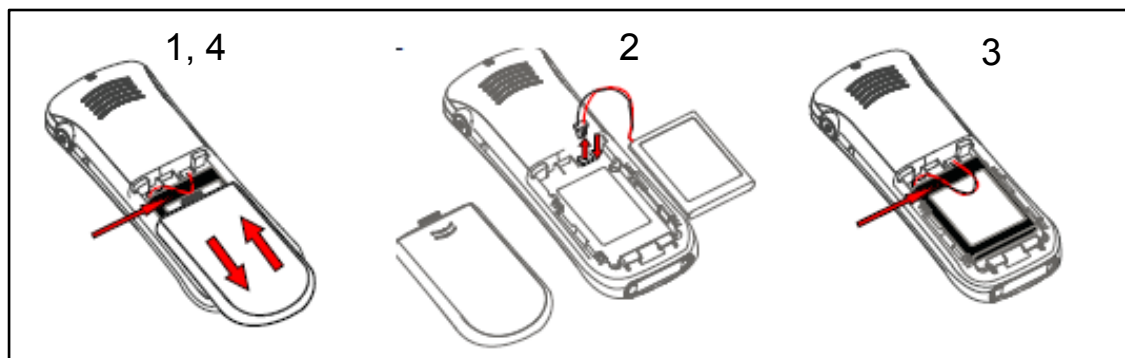

Рисунок 8: Привинтите петельный зажим в нужном месте

## Установка шарнирного зажима

Закрепите поясной шарнирный зажим, как показано на рисунке.

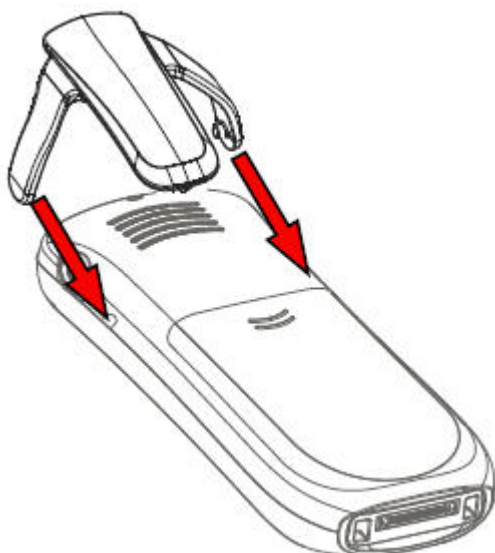

Рисунок 9: Привинтите шарнирный зажим в нужном месте

## Легкая замена телефонной трубки

Простая замена применяется, например, в том случае, когда у телефона разбился экран.

### \* Примечание:

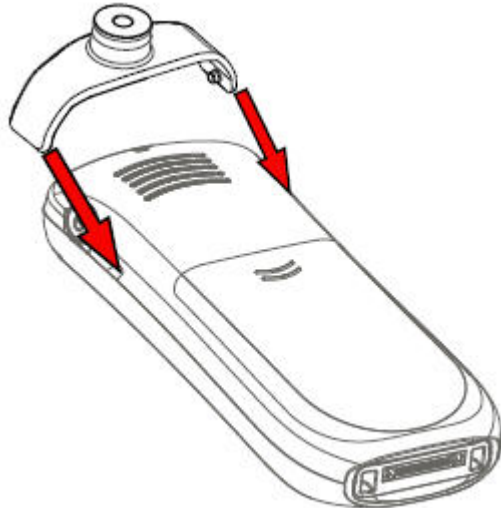
Простая замена не поддерживается при использовании настольного программатора DP1.

### \* Примечание:

В случае повреждения электрического соединения процедура простой замены будет не доступна. В зависимости от возникшей неполадки процедура замены может быть выполнена с использованием **WinPDM** или **Диспетчера устройств**.

В ходе простой замены изменятся следующие параметры:

- регистрация DECT;
- параметры пользователя (включая ИД пользователя);
- Контакты
- внутренний номер будет назначен новому телефону.

В ходе простой замены не изменятся следующие параметры:

- Список вызовов

## Подготовка к процедуре простой замены

### Об этой задаче

Перед началом процедуры простой замены следует обеспечить выполнение ряда требований.

### Процедура

1. Проверьте, что старый и новый телефоны являются устройствами одного типа.

2. Воспользуйтесь WinPDM или Диспетчером устройств для проверки того, что в улучшенном настольном зарядном устройстве DC4 или стоечном зарядном устройстве CR3 используется программное обеспечение версии 1.3.x или выше.
3. Перед началом процедуры простой замены убедитесь, что батареи телефона заряжены.
4. Выключите новый телефон, нажав и удерживая кнопку .

## Процедура легкой замены



### Об этой задаче

При легкой замене светодиодные индикаторы телефона и зарядного устройства светятся одинаково. Это означает, что если на старом телефоне разбит дисплей, светодиодными сигналами телефона и зарядного устройства можно руководствоваться при выполнении замены. Перед легкой заменой и после нее сигналы светодиодных индикаторов могут отличаться.

### Важно:

Не извлекайте телефон из зарядного устройства до появления соответствующей инструкции на экране или светодиодного сигнала (см. состояние по светодиодному индикатору, если дисплей разбит). Если отображается ошибка, телефон можно извлечь. После извлечения старого телефона из зарядного устройства, новый телефон следует поместить в зарядное устройство независимо от того, удалось ли выполнить замену. В противном случае могут возникнуть неполадки и новый телефон потребуется отправить в сервис.

### Процедура

1. На новом телефоне нажмите и удерживайте кнопку .
- Не отпускайте кнопку  до появления соответствующей инструкции.
2. Поместите новый телефон в зарядное устройство.
3. После появления сообщения "Start phone replacement?" отпустите кнопку . Нажмите **Да** (левую экранную кнопку).

Система отобразит сообщение "Follow the instructions. Each step can take several minutes."

4. Нажмите **ОК** (левую экранную кнопку).
5. Когда отобразится сообщение «Установите старый телефон в зарядное устройство», установите старый телефон вместо нового. Телефон может быть включен либо выключен.

Если используется стойка для зарядки CR3, для обоих телефонов необходимо использовать левое гнездо для зарядки.

Телефон будет перезапущен, а через несколько секунд на экране появится сообщение "Saving settings. Do not remove phone from charger". Светодиодный индикатор зарядного устройства начнет медленно мигать оранжевым цветом. Это может занять несколько минут.

**! Важно:**

Если старый телефон не подключается к зарядному устройству, поместите новый телефон в зарядное устройство для сброса его настроек (IPDI телефона). Если не выполнить это действие, новый телефон необходимо отправить в сервис. Настройки старого телефона могут быть перенесены на новый с использованием PDM или Диспетчера устройств.

6. После появления сообщения "Please insert new phone in charger" замените старый телефон на новый.

Система отобразит сообщение "Restoring settings".

**! Важно:**

Не извлекайте телефон, пока на экране не появится сообщение "Restoring settings".

7. После появления сообщения "Phone successfully replaced. Please remove phone to restart." извлеките телефон из зарядного устройства.

Телефон перезапустится автоматически.

## Сигналы светодиодных индикаторов во время простой замены

В следующей таблице приведены сигналы светодиодных индикаторов зарядного устройства, используемые во время процедуры простой замены.

Сигнал индикатора	Описание
Оранжевый, мигающий (1000 мс горит, 1000 мс не горит)	Передача файлов во время простой замены.
Оранжевый, мигающий (100 мс горит, 800 мс не горит)	Сигнал «Поменяйте телефон» во время простой замены.
Красный, мигающий (100 мс горит, 800 мс не горит)	Сигнал ошибки во время простой замены. Верните старый телефон в зарядное устройство.
Красный, мигающий (900 мс горит, 100 мс не горит)	Сигнал ошибки во время простой замены. Оба телефона следует отправить в ремонт.



# Глава 12. Энергоэффективность

Рекомендации по обеспечению энергоэффективности:

- Не заряжайте батарею в помещениях с температурой выше +40 °C или ниже +5 °C (выше 104 °F или ниже 41 °F). Выполнение зарядки батареи при температуре ниже +5 °C вызывает повреждение батареи и сокращение срока его службы.
- Обратите внимание, что хранение литий-ионных батарей в помещениях с высокой температурой существенно уменьшает их емкость. Например, хранение при температуре +60 °C необратимо уменьшает емкость батареи на 20% менее чем за месяц.
- Выберите параметр **Темн.при выз.** для заставки экрана. Экран погаснет, а подсветка выключится. Подсветка также выключается во время обработки вызова на телефоне. Это позволяет увеличить время разряда батареи при обработке продолжительных вызовов.
- Вы можете настроить выключение телефона при помещении его в зарядное устройство. После извлечения из зарядного устройства телефон включается автоматически.
- Если зарядное устройство не используется в течение длительного времени, извлеките из него адаптер питания.
- Не помещайте телефон в зарядное устройство, если его не нужно заряжать.

# Глава 13. Дополнительные ресурсы

---

## Документация

Вы можете скачать необходимые документы на странице службы поддержки Avaya по адресу <http://support.avaya.com/>.

### Установка и эксплуатация

Название	Описание	Аудитория
Руководство по установке и эксплуатации	В этом разделе описана процедура установки телефонов IP DECT.	Целевая аудитория — инженеры по развертыванию, архитекторы решений и персонал по обслуживанию.

### Конфигурация

Название	Описание	Аудитория
Руководство по настройке телефона 3730 DECT	Описание модели, характеристик, совместимости и ограничений телефонов IP DECT.	Инженеры по продажам и развертыванию, архитекторы решений и персонал службы поддержки.

# Приложение А. Меры предосторожности

---

## Безопасная эксплуатация

Для обеспечения безопасной и эффективной эксплуатации телефона соблюдайте рекомендации, приведенные в настоящем руководстве, и все необходимые меры предосторожности. Следуйте инструкциям по эксплуатации, всем предупреждениям и мерам предосторожности, которые указаны на устройстве, а также соблюдайте нормативные требования, приведенные в документации телефона и настоящем руководстве пользователя. Не разбирайте телефон. В противном случае действие гарантии будет прекращено.

Телефон не содержит деталей, нуждающихся в обслуживании пользователем. Техническое обслуживание необходимо проводить только в авторизованном сервисном центре. Переоснащение или модификация устройства без получения согласия стороны, отвечающей за соответствие техническим условиям, может привести к потере права пользования оборудованием в данном частотном диапазоне.

Телефон является радиопередатчиком и радиоприемником. Во включенном состоянии он принимает и излучает радиочастотную энергию. Телефон функционирует в различных частотных диапазонах в зависимости от рынка и использует распространенные способы модуляции:

ЕС (ЕАСТ): 1880–1900 МГц/250 мВт

США/Канада (ФКС): 1920–1930 МГц/100 мВт

**\* Примечание:**

Кодовое обозначение устройства для целей регулирования Avaya 3730 DECT handset: DN6.

---

## Заявления о соответствии нормативным документам

---

### Воздействие радиочастотных сигналов

	У уха	В руке / на теле
DN6–xxxx	0.069 Вт/кг (10 г)	0.091 Вт/кг (10 г)

Это мобильное устройство соответствует рекомендациям, связанным с воздействием радиоволн. Ваше мобильное устройство является радиопередатчиком и

радиоприемником. Оно спроектировано с учетом международных рекомендаций по предельным значениям воздействия радиоволн. Данные рекомендации были разработаны независимой научной организацией ICNIRP (Международной комиссией по защите от неионизирующих излучений) и включают безопасные предельные значения, позволяющие обеспечить защиту всех лиц вне зависимости от их возраста и состояния здоровья.

В рекомендациях для мобильных устройств применяется такая единица измерения, как удельный коэффициент поглощения. Предельное значение этого коэффициента в рекомендациях ICNIRP составляет 2,0 Вт/кг для 10 граммов тканей.

Измерение коэффициента проводится в стандартных рабочих положениях во время передачи устройством сигнала на самом высоком уровне мощности во всех тестируемых частотных диапазонах. Фактическое значение удельного коэффициента поглощения для работающего устройства может быть ниже максимального, поскольку устройство предназначено для работы на том уровне мощности, который требуется для подключения к сети. Данное значение меняется в зависимости от многих факторов, например от расстояния до базовой станции сети. Согласно рекомендациям ICNIRP, максимальное значение коэффициента при использовании устройства у уха составляет 0,201 Вт/кг, а на теле — 0,278 Вт/кг (расстояние при измерении: 1,5 см). Использование принадлежностей и расширений устройства может влиять на значение удельного коэффициента поглощения. Значения коэффициента могут различаться в зависимости от национальных требований к отчетности и проведению испытаний, а также от частоты сети.

## Заявления о соответствии нормативным документам (только для США и Канады)

Идентификатор ФКС: DH6-xxxx:BXZDH6
IC: DH6-xxxx3724B-DH6

## Заявления о соответствии стандартам Федеральной комиссии по связи США (ФКС) и Министерства промышленности Канады

Оборудование протестировано на соответствие ограничениям класса В для цифровых устройств, согласно части 15 правил ФКС. Данные ограничения разработаны для предоставления надежной защиты от вредных воздействий при стационарной установке.

Оборудование генерирует, использует и испускает энергию радиоизлучения и в случае установки с нарушением инструкций будет создавать помехи средствам радиосвязи. Однако нет гарантии того, что помехи не возникнут и в случае надлежащей установки. При создании устройством помех для приема радио- или телевизионных сигналов (чтобы убедиться в этом, достаточно выключить и снова включить устройство) попытайтесь устранить помехи следующими способами:

- перенаправьте антенну или разместите ее в другом месте;
- увеличьте расстояние между оборудованием и принимающим устройством;
- подключите оборудование к розетке, находящейся в электроцепи, отличной от той, к которой подключено принимающее устройство;

- обратитесь за помощью к продавцу либо опытному радио- или телемастеру.

**\* Примечание:**

При использовании этого телефона конфиденциальность переговоров не гарантируется.

---

## Воздействие радиочастотных сигналов

Данное оборудование соответствует стандартам излучения ФКС для неконтролируемой среды. Данное устройство соответствует стандартам ФКС по удельному коэффициенту поглощения (1,6 Вт/кг). Максимальное измеренное значение удельного коэффициента поглощения:

	У уха	На теле
DH6-xxxx	0.057 Вт/кг	0.070 Вт/кг

Для оптимального качества радиосигнала телефон следует носить с повернутым к телу экраном. Измерение удельного коэффициента поглощения осуществляется рядом с телом человека, чтобы убедиться, что устройство можно носить на теле. Телефон не должен находиться рядом или работать вместе с другой антенной или передатчиком.

Не используйте аксессуары, не одобренные Avaya, поскольку в этом случае вы можете нарушить рекомендации Федеральной комиссии по связи США (ФКС) и Министерства промышленности Канады, связанные с воздействием радиочастотных сигналов.

---

## Меры предосторожности

---

### Телефон

- Установите уровень громкости, который не нанесет вреда вашему слуху. Слишком громкий звук из динамика телефонной трубки или гарнитуры может привести к постоянной потере слуха.
- При низком уровне громкости вы можете не услышать сигналы.
- Используйте телефон только при температуре от -5 °C до +45 °C (от 23 °F до 113 °F).
- Не подвергайте телефон воздействию прямых солнечных лучей, источников тепла и влаги.
- Не помещайте холодный телефон в зарядное устройство.
- В целях предотвращения образования конденсата в телефоне избегайте резких перепадов температуры. Рекомендуется положить телефон в воздухонепроницаемый пластиковый пакет до тех пор, пока температура не стабилизируется (например, входя или выходя из холодного или нагретого помещения в теплый или холодный день).
- При попадании на телефон воды или конденсата немедленно извлеките батарею и дайте ей полностью высохнуть, прежде чем снова вставлять ее в телефон.
- Не подвергайте телефон воздействию открытого пламени.

- Защищайте телефон от воздействия агрессивных жидкостей и паров.
- Извлекайте телефон из зарядного устройства перед очисткой для снижения вероятности поражения электрическим током.
- Держите телефон вдали от мощных электромагнитных полей.
- Телефон может притягивать мелкие магнитные предметы в область динамика телефонной трубки.
- Не кладите тяжелые предметы на телефон.
- Не разрешайте детям играть с упаковочным материалом устройства. Они могут проглотить его и подавиться.
- Не разрешайте детям играть с телефоном. Это не игрушка.

---

## Батарея

- Не погружайте батарею в воду. Это может привести к короткому замыканию и повреждению батареи.
- Не подвергайте батарею воздействию открытого пламени. Это может привести к взрыву батареи.
- Избегайте соприкосновения металлических контактов батареи с другими металлическими предметами. Это может привести к короткому замыканию и повреждению батареи.
- Не оставляйте батарею в местах, где она может подвергнуться воздействию слишком высоких температур, например внутри автомобиля в жаркий день.
- Используйте настольное зарядное устройство, стоечное зарядное устройство или зарядное устройство для батарей. При первом использовании батареи заряжайте ее на протяжении как минимум одного часа.
- Не заряжайте батарею в помещениях с температурой выше 40 °C или ниже 5 °C (выше 104 °F или ниже 41 °F).
- Не пытайтесь разобрать батарею.
- Извлекайте батарею только при необходимости замены.
- Выключите телефон перед извлечением батареи.

**\* Примечание:**

Сдавайте поврежденные батареи в пункты сбора химических отходов для утилизации.

# Глоссарий

## **Portable Device Manager**

Приложение для управления портативными устройствами и стоечными зарядными устройствами. Его также называют WinPDM.

## **Unite Connectivity Manager**

Модуль для управления пользователями, интерфейсами обмена данными, маршрутизацией сообщений, регистрацией действий и основными службами обмена сообщениями.

## **Диспетчер устройств**

Приложение для управления телефонами и стоечными зарядными устройствами.

## **Интегрированный беспроводной обмен сообщениями и службы**

Программное обеспечение, выполняемое на оборудовании Elise3 и обеспечивающее взаимодействие беспроводных служб с телефонами и зарядными устройствами.

# Предметный указатель

<b>C</b>		
CR3		
стоечное зарядное устройство .....	<a href="#">15</a>	
<b>D</b>		
DTMF .....	<a href="#">42</a>	
<b>I</b>		
ID владельца		
настройка .....	<a href="#">62</a>	
<b>P</b>		
PIN-код		
изменение .....	<a href="#">60</a>	
<b>A</b>		
автоматическая блокировка телефона		
отключение .....	<a href="#">60</a>	
Активация автоматической блокировки телефона .....	<a href="#">59</a>	
<b>Б</b>		
батареи .....	<a href="#">67</a>	
батарея		
меры предосторожности .....	<a href="#">77</a>	
блокировка		
телефон .....	<a href="#">30</a>	
Буквенно-цифровые кнопки		
телефоны 373x .....	<a href="#">20</a>	
<b>B</b>		
вибросигнал		
настройка .....	<a href="#">57</a>	
включение .....	<a href="#">42</a>	
включение и выключение микрофона		
во время вызова .....	<a href="#">37</a>	
включение звукового сигнала .....	<a href="#">28</a>	
включение и выключение звукового сигнала .....	<a href="#">28</a>	
во время вызова		
включение и выключение микрофона		
включение .....	<a href="#">37</a>	
воздействие		
радиочастотные сигналы .....	<a href="#">74</a> , <a href="#">76</a>	
вызов .....	<a href="#">39</a>	
контакт		
локальная или корпоративная телефонная		
книга .....	<a href="#">44</a>	
номер		
контакты .....	<a href="#">44</a>	
экстренный .....	<a href="#">35</a>	
Вызов контакта из телефонной книги .....	<a href="#">45</a>	
вызовы .....	<a href="#">22</a> , <a href="#">31</a>	
входящий .....	<a href="#">31</a>	
завершение .....	<a href="#">31</a> , <a href="#">39</a>	
выключение		
зарядка .....	<a href="#">62</a>	
выключение звукового сигнала .....	<a href="#">28</a>	
выключение сигнала .....	<a href="#">30</a>	
выключить сигнал для входящего вызова .....	<a href="#">30</a>	
выключить сигнал для сообщения .....	<a href="#">30</a>	
выполнение .....	<a href="#">40</a>	
местный вызов .....	<a href="#">42</a>	
новый вызов .....	<a href="#">38</a>	
<b>Г</b>		
голосовое сообщение		
получение .....	<a href="#">48</a>	
громкая связь		
использование .....	<a href="#">42</a>	
громкости звонка		
изменение .....	<a href="#">56</a>	
громкость		
изменение во время вызова .....	<a href="#">37</a>	
<b>Д</b>		
деактивация		
выключить		
во время зарядки .....	<a href="#">62</a>	
функция отсутствия .....	<a href="#">35</a>	
добавление		
новый контакт .....	<a href="#">45</a>	
Добавление		
контакт из списка вызовов .....	<a href="#">46</a>	
документация .....	<a href="#">73</a>	
<b>З</b>		
завершение		
вызов .....	<a href="#">31</a> , <a href="#">39</a>	
замена .....	<a href="#">70</a>	
замечание по эксплуатации .....	<a href="#">52</a>	
заставка		
изменение .....	<a href="#">65</a>	
звук кнопок		
настройка .....	<a href="#">57</a>	
значки		
меню .....	<a href="#">18</a>	
текст		
экран .....	<a href="#">16</a>	
телефоны 373x .....	<a href="#">17</a>	
<b>И</b>		
изменение		
PIN-код .....	<a href="#">60</a>	



## Предметный указатель

изменение ( <i>продолжение</i> )			
громкости звонка .....	<a href="#">56</a>	Настольное зарядное устройство DC3	
журнал .....	<a href="#">9</a>	Настольный программатор DP1 .....	<a href="#">14</a>
заставка .....	<a href="#">65</a>	Настольный программатор DP1	
профиль гарнитуры .....	<a href="#">15</a>	Настольное зарядное устройство DC3 .....	<a href="#">14</a>
система .....	<a href="#">62</a>	настройка	
языка меню .....	<a href="#">61</a>	ID владельца .....	<a href="#">62</a>
изменение громкости .....	<a href="#">37</a>	вибросигнал .....	<a href="#">57</a>
Изменение яркости .....	<a href="#">65</a>	звук кнопок .....	<a href="#">57</a>
использование		кнопка ответа .....	<a href="#">60</a>
функция громкой связи .....	<a href="#">42</a>	приоритет .....	<a href="#">64</a>
Использование списка вызовов		режим ответа на вызов .....	<a href="#">61</a>
просмотр времени вызова .....	<a href="#">32, 34</a>	сигналы для вызовов .....	<a href="#">56</a>
редактирование номера из списка вызовов .....	<a href="#">32</a>	формат времени .....	<a href="#">58</a>
сохранение номера из списка вызовов .....	<a href="#">33</a>	формат даты .....	<a href="#">58</a>
удаление записей из списка вызовов .....	<a href="#">33</a>	Настройка ответа на вызов .....	<a href="#">60</a>
<b>К</b>		Настройки блокировки клавиатуры	
клавиатуры		активация автоматической блокировки телефона	<a href="#">59</a>
блокировка .....	<a href="#">29</a>	Настройки блокировки телефона .....	<a href="#">59</a>
во время вызова .....	<a href="#">29</a>	Настройки экрана	
разблокировка .....	<a href="#">29</a>	изменение яркости .....	<a href="#">65</a>
кнопка ответа		новый вызов	
настройка .....	<a href="#">60</a>	выполнение .....	<a href="#">38</a>
кнопки		передача .....	<a href="#">39</a>
телефоны 373x .....	<a href="#">19</a>	новый контакт	
контакт		добавление .....	<a href="#">45</a>
редактирование .....	<a href="#">46</a>	номера из списка вызовов	
контакт из списка вызовов		набор .....	<a href="#">43</a>
добавление .....	<a href="#">46</a>	<b>О</b>	
контакты		Обмен мини-сообщениями .....	<a href="#">47</a>
номер		Обновление программного обеспечения и	
вызов .....	<a href="#">44</a>	дополнительные функции .....	<a href="#">50</a>
Контакты .....	<a href="#">23, 43</a>	Обновление телефона через стойку для зарядки .....	<a href="#">50</a>
вызов контакта из телефонной книги .....	<a href="#">45</a>	Обработка состояния отсутствия .....	<a href="#">35</a>
удаление контакта .....	<a href="#">47</a>	обратный	
конференц-вызов .....	<a href="#">40</a>	вызов .....	<a href="#">40</a>
конфигурация .....	<a href="#">73</a>	Обслуживание системы	
<b>Л</b>		обновление программного обеспечения и	
локальная или корпоративная телефонная книга		дополнительные функции .....	<a href="#">50</a>
контакт		обновление телефона через стойку для зарядки .....	<a href="#">50</a>
вызов .....	<a href="#">44</a>	ожидающий вызов .....	<a href="#">41</a>
<b>М</b>		Операции меню	
между вызовами .....	<a href="#">38</a>	контакты .....	<a href="#">43</a>
переключение .....	<a href="#">38</a>	список вызовов .....	<a href="#">32</a>
меню управления .....	<a href="#">49</a>	описание	
меры предосторожности		телефон .....	<a href="#">10</a>
батарея .....	<a href="#">77</a>	ответ .....	<a href="#">41</a>
телефон .....	<a href="#">76</a>	ответ на .....	<a href="#">31</a>
местный вызов		отключение	
выполнение .....	<a href="#">42</a>	автоматическая блокировка телефона .....	<a href="#">60</a>
<b>Н</b>		отмена подписки	
набор		система .....	<a href="#">64</a>
номера из списка вызовов .....	<a href="#">43</a>	отправка .....	<a href="#">40</a>
		очистить списки при зарядке .....	<a href="#">49</a>
		очистка списков .....	<a href="#">49</a>
		<b>П</b>	
		параметры .....	<a href="#">25</a>
		Параметры	

Параметры ( <i>продолжение</i> )		Службы вызовов ( <i>продолжение</i> )	
настройка ответа на вызов .....	<a href="#">60</a>	Обработка состояния отсутствия .....	<a href="#">35</a>
настройки блокировки телефона .....	<a href="#">59</a>	сообщения об ошибке и предупреждения .....	<a href="#">54</a>
переадресация		Сохранение номера из списка вызовов .....	<a href="#">33</a>
внешние вызовы .....	<a href="#">36</a>	Список вызовов .....	<a href="#">32</a>
внутренние вызовы .....	<a href="#">36</a>	стоечное зарядное устройство	
вызовы, на которые нет ответа .....	<a href="#">36</a>	CR3 .....	<a href="#">15</a>
вызовы, поступившие, когда занято .....	<a href="#">36</a>		
передача .....	<a href="#">39</a>	<b>Т</b>	
новый вызов .....	<a href="#">39</a>	телефон	
переименование		включить .....	<a href="#">28</a>
система .....	<a href="#">64</a>	выключение .....	<a href="#">28</a>
переключение .....	<a href="#">38</a>	меры предосторожности .....	<a href="#">76</a>
получение		описание .....	<a href="#">12</a>
голосовое сообщение .....	<a href="#">48</a>	простая замена .....	<a href="#">69</a>
принадлежности .....	<a href="#">13</a>	регистрация .....	<a href="#">63</a>
телефоны 373х .....	<a href="#">15</a>	части .....	<a href="#">12</a>
приоритет		телефон 3730 .....	<a href="#">9</a>
настройка .....	<a href="#">64</a>	телефоны 373х	
проблемы управления .....	<a href="#">53</a>	Буквенно-цифровые кнопки .....	<a href="#">20</a>
проверка		значки .....	<a href="#">17</a>
входящие сообщения голосовой почты .....	<a href="#">48</a>	кнопки .....	<a href="#">19</a>
просмотр		принадлежности .....	<a href="#">15</a>
пропущенные вызовы		техническое обслуживание .....	<a href="#">67</a>
просмотр .....	<a href="#">33</a>	замена .....	<a href="#">70, 71</a>
Просмотр времени вызова .....	<a href="#">32, 34</a>	петельный зажим .....	<a href="#">68</a>
просмотр контактов .....	<a href="#">37</a>	телефон .....	<a href="#">68–71</a>
просмотр контактов во время вызова .....	<a href="#">37</a>	шарнирный зажим .....	<a href="#">68</a>
простая замена .....	<a href="#">69</a>	техническое обслуживание батарей .....	<a href="#">67</a>
профиль гарнитуры			
изменение .....	<a href="#">15</a>	<b>У</b>	
процедура .....	<a href="#">70</a>	Удаление записей из списка вызовов .....	<a href="#">33</a>
процедура замены .....	<a href="#">70</a>	Удаление контакта .....	<a href="#">47</a>
процедура легкой замены .....	<a href="#">70</a>	установка .....	<a href="#">73</a>
<b>Р</b>		<b>Ф</b>	
радиочастотные сигналы		формат времени	
воздействие .....	<a href="#">74, 76</a>	настройка .....	<a href="#">58</a>
разблокировка		формат даты	
телефон .....	<a href="#">30</a>	настройка .....	<a href="#">58</a>
регистрация		функции	
телефон .....	<a href="#">63</a>	телефоны 3730 .....	<a href="#">13</a>
редактирование		Функции вызова .....	<a href="#">26</a>
новый контакт .....	<a href="#">46</a>	функция отсутствия	
Редактирование номера из списка вызовов .....	<a href="#">32</a>	функция отсутствия .....	<a href="#">35</a>
режим ответа на вызов			
настройка .....	<a href="#">61</a>	<b>Э</b>	
		эксплуатация .....	<a href="#">73</a>
<b>С</b>		энергоэффективность .....	<a href="#">72</a>
сигнала ожидания вызова .....	<a href="#">40</a>		
сигналы для вызовов		<b>Ю</b>	
настройка .....	<a href="#">56</a>	юридическая информация .....	
система			
отмена подписки .....	<a href="#">64</a>		
переименование .....	<a href="#">64</a>		
службы вызовов			
переадресация .....	<a href="#">36</a>		
службы вызовов .....	<a href="#">35</a>		
Службы вызовов			

**Я**

языка меню  
изменение ..... [61](#)