

## SIP-телефон SIP-T42G

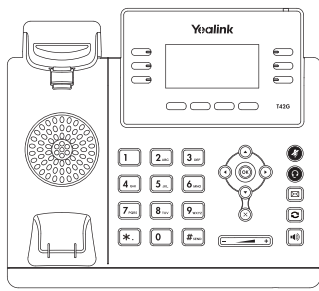

## Краткое руководство

# Комплектация



SIP-телефон



Трубка



Провод для подключения трубки



Ethernet-кабель



Подставка



Гарантийный талон

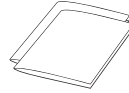

Краткое руководство пользователя



Адаптер питания

Крепление на стену

Не входят в комплект поставки

# Установка телефона

## 1. Прикрепите подставку как показано на рисунке:

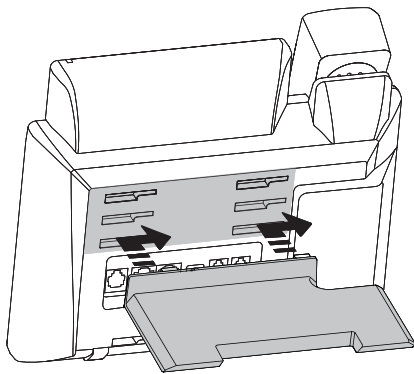

А

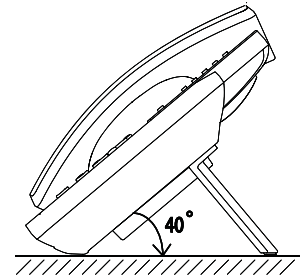
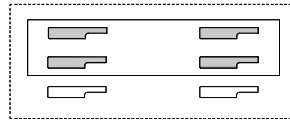

Б

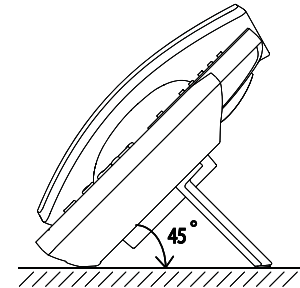
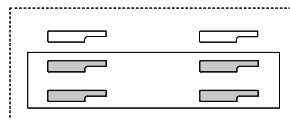

Установка на столе

## 2. Подключите трубку и/или гарнитуру как показано на рисунке:

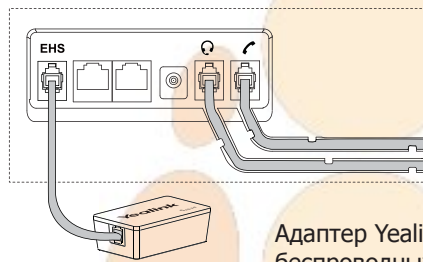
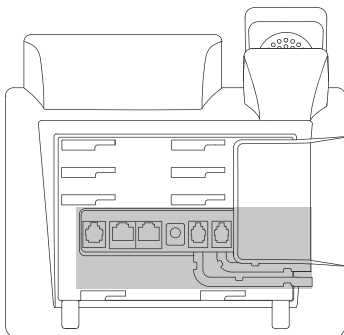

Адаптер Yealink EHS36 для подключения беспроводных гарнитур

**Примечание:** для подключения адаптера Yealink EHS36 воспользуйтесь инструкцией на сайте или инструкцией, поставляемой в комплекте к адаптеру.

### 3. Подключите сеть и питание:

Подключить локальную сеть и питание можно двумя способами. При выборе проконсультируйтесь с системным администратором.

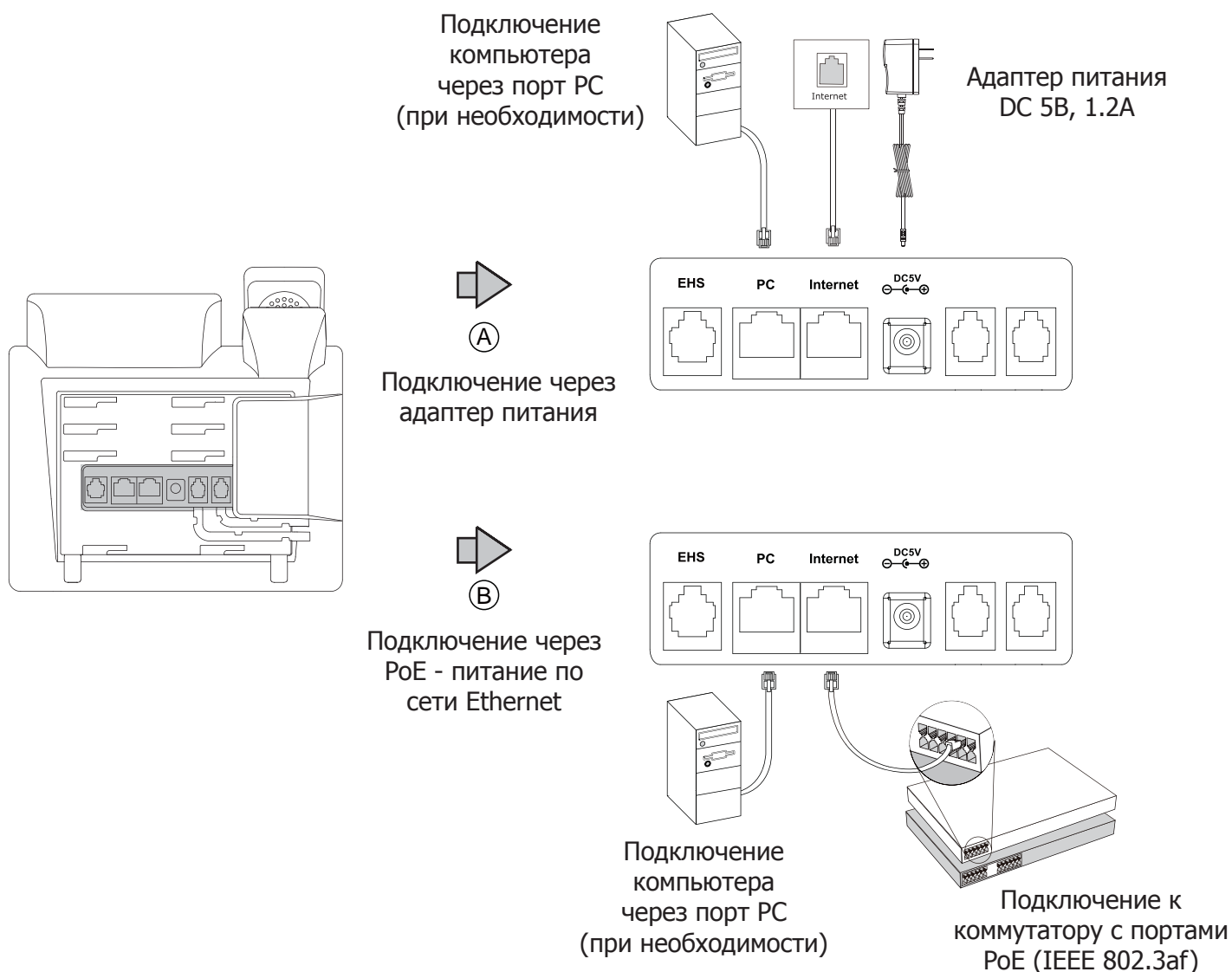

**Примечание1:** в линиях с поддержкой PoE (Power over Ethernet - питание по сети Ethernet) подключать адаптер питания категорически запрещено!

**Примечание2:** Используйте адаптер питания от производителя. Используя другой адаптер питания, Вы можете повредить SIP-телефон и будете лишены гарантии изготовителя!

## Загрузка

После включения телефона начнется процесс загрузки операционной системы. После загрузки необходимо выполнить настройки с помощью экранного меню или веб-интерфейса устройства.

Welcome  
Initializing...please wait

## Настройка с помощью веб-интерфейса

Нажмите на телефоне кнопку **[OK]** для перехода в меню "Статус". Посмотрите IP-адрес телефона. Для входа в веб-интерфейс введите этот адрес в строку веб-браузера (например: <http://192.168.3.130>).

**Логин/пароль по умолчанию: admin/admin.**

**Примечание:** чтобы зайти в веб-интерфейс устройства убедитесь, что находитесь с ним в одной локальной сети (для примера 192.168.3.x). Проконсультируйтесь с администратором сети или с технической поддержкой провайдера.

**Настройка сетевых параметров:** закладка **Сеть** → **Основные** → **Настройка IPv4**

- **DHCP:** режим автоматического получения сетевых настроек от DHCP-сервера (используется по умолчанию).
- **Статический IP-адрес:** режим статического IP-адреса. Все сетевые настройки (IP-адрес, маска подсети, шлюз и DNS-сервера) вносятся вручную в соответствующие поля.
- **PPPoE:** необходимо указать параметры PPPoE (имя пользователя и пароль).

**Настройка учетной записи:** закладка **Аккаунт** → **Аккаунт X** (X=1,2,3)

### Параметры:

Статус регистрации:	Статус регистрации на SIP-сервере.
Аккаунт:	Включить/Отключить текущую учетную запись.
Лейбл:	Название учетной записи, которое отображается на дисплее телефона.
Отображаемое имя:	Используется в качестве Caller ID.
Имя регистрации:	Идентификационное имя (часто совпадает с учетным именем).
Имя пользователя:	SIP-номер, SIP ID или учетное имя.
Пароль:	Пароль учетной записи.
SIP-сервер:	IP-адрес или доменное имя SIP-сервера.

Иконки отображения статуса регистрации на экране телефона:



учетная запись  
зарегистрирована



ошибка регистрации



процесс регистрации

## Настройка с помощью клавиатуры телефона

### Сетевые настройки:

- Нажмите экранную кнопку **[Меню]**,
- Кнопками навигации выберите пункт Настройки → Система → Сеть → Internet-порт,
- Введите необходимые настройки в пункте IPv4 (или IPv6 при необходимости).

### Настройки учетной записи:

- Нажмите кнопку **[Меню]**,
- Кнопками навигации выберите пункт Настройки → Система → Аккаунты → Аккаунт X (X=1,2,3),
- Введите необходимые настройки в одну из трех учетных записей.

**Примечание:** чтобы внести изменения в настройки сети и учетной записи требуется авторизоваться в телефоне как администратор. Для этого необходимо ввести пароль при входе в меню "Система" (по умолчанию: admin)

## Исходящие вызовы

### Обычный вызов



Снимите трубку, наберите номер на клавиатуре телефона и нажмите [**Вызов**]

### Громкая связь

1. Нажмите кнопку  в режиме ожидания
2. Наберите номер на клавиатуре телефона и нажмите [**Вызов**]



### Гарнитура

1. Нажмите кнопку  для включения режима работы с гарнитурой
2. Наберите номер на клавиатуре телефона и нажмите [**Вызов**]

**Примечание:** во время разговора можно переключаться между режимами, нажимая кнопки  или  или просто поднимая трубку.

## Входящие вызовы

Для принятия вызова можно воспользоваться одним из следующих способов:

- Поднимите трубку
- Нажмите кнопку  для принятия звонка в режиме громкой связи
- Нажмите кнопку  для принятия звонка в режиме использования гарнитуры



**Примечание:** Вы можете проигнорировать звонок, нажав кнопку [**Тихо**], или отклонить звонок, нажав кнопку [**Отмена**].

## Завершить звонок



Для завершения вызова можно воспользоваться одним из следующих способов:

- Положите трубку или нажмите кнопку [**Отмена**]
- В режиме громкой связи нажмите  или нажмите кнопку [**Отмена**]
- В режиме использования гарнитуры нажмите кнопку [**Отмена**]

## Повторный набор номера

- Нажмите , чтобы открыть список последних набранных номеров, кнопками выберите нужный номер и нажмите кнопку [**Вызов**]
- Нажмите дважды кнопку , чтобы вызвать последний набранный номер

## Отключение микрофона

- Нажмите  для отключения микрофона во время разговора
- Еще раз нажмите  для включения микрофона

## Удержание вызова

### Для постановки вызова на удержание:

Нажмите [**Удерж**] во время разговора

### Для снятия вызова с удержания:

Если на удержании только один вызов нажмите кнопку [**Возврат**] для снятия с удержания

Если на удержании несколько вызовов, нажмите [**Сменить**] для выбора активного звонка

## Трансфер (перевод вызова)

### Слепой трансфер

1. Нажмите [**Тран**] во время активного разговора. Звонок поставится на удержание
2. Наберите номер, на который будет совершен трансфер
3. Нажмите [**Тран**] для завершения перевода звонка

### Полуавтоматический трансфер

1. Нажмите [**Тран**] во время активного разговора. Звонок поставится на удержание
2. Наберите номер, на который будет совершен трансфер, и нажмите кнопку  для вызова абонента
3. Нажмите [**Тран**] для завершения перевода звонка, когда услышите гудки дозвона

### Сопроводительный трансфер

1. Нажмите [**Тран**] во время активного разговора. Звонок поставится на удержание
2. Наберите номер, на который будет совершен трансфер, и нажмите кнопку  для вызова абонента
3. Предупредите абонента о переводе на него другого вызова и повторно нажмите кнопку [**Тран**] для завершения перевода звонка

## Переадресация вызова

**Для включения переадресации на заданный номер выполните следующее:**

1. Нажмите [**Меню**] для входа в главное меню и выберите **Функции/Переадресация вызова**
2. Кнопками навигации выберите тип переадресации:
  - Всегда:** безусловная переадресация всех вызовов
  - Когда занято:** переадресация при занятости телефона
  - Нет ответа:** переадресация, когда телефон не отвечает
4. Выберите **Включено**
5. Укажите номер для переадресации в поле **Номер**
6. Выберите таймаут вызова для переадресации "**Нет ответа**" в поле **Ожидать (секунды)**
7. Нажмите **Сохранить**

## Конференция

1. Нажмите [**Конф**] во время активного разговора. Звонок поставится на удержание
2. Наберите второй номер и нажмите кнопку [**Вызов**]
3. Когда второй абонент ответит, еще раз нажмите [**Конф**]
4. Для разрыва конференции достаточно просто положить трубку.

**Примечание:** вы можете разбить конференцию на отдельные разговоры, нажав кнопку [**Разрыв**]

## Быстрый набор

1. Нажмите [**Меню**] для входа в главное меню и выберите **Функции/Программируемые кнопки**
2. Выберите кнопку и задайте функцию **Быстрый набор**
3. Укажите номер и лейбл (название кнопки на экране телефона)
4. Нажмите запрограммированную кнопку для осуществления **Быстрого набора**

## Голосовая почта

**Примечание:** необходимо предварительно внести номер для доступа к ящику голосовой почты, нажав кнопку 



При получении сообщения на экране отображается значок почты, и индикатор питания медленно мигает красным. Для прослушивания голосового сообщения:

1. Нажмите  для подключения к голосовой почте
2. Следуйте указаниям голосового меню

## Элементы управления

### История вызовов

1. Нажмите кнопку [**История**] в режиме ожидания для просмотра списков звонков
2. Выберите запись и одно из необходимых действий
  - Нажмите [**Вызов**] для вызова номера
  - Нажмите [**Удалить**] для удаления записи из истории
  - Нажмите [**Опции**] и выберите действие:
    - [**Детально**] для просмотра подробной информации о вызове
    - [**В контакты**] для добавления номера в Контакты
    - [**В черный список**] для добавления номер в Черный список
    - [**Удалить все**] для удаления всех записей в истории

### Контакты

Для добавления контакта:

1. Нажмите кнопку [**Контакты**] в режиме ожидания и выберите нужную книгу
2. Нажмите кнопку [**Добавить**]
3. Введите имя контакта, номер и аккаунт, через который совершать вызов данного абонента
4. Нажмите [**Добавить**]

Для изменения контакта:



1. Нажмите кнопку [**Контакты**] в режиме ожидания и выберите нужную книгу
2. Выберите контакт и нажмите кнопку [**Опции**], далее пункт [**Детально**]
3. Измените информацию
4. Нажмите [**Сохранить**]

Для удаления контакта:

1. Нажмите кнопку [**Контакты**] в режиме ожидания и выберите нужную книгу
2. Выберите контакт и нажмите кнопку [**Опции**], далее пункт [**Удалить**]
3. Нажмите [**ОК**] на вопрос "Удалить?"

**Примечание:** добавлять контакты можно с помощью меню [**История**]

### Регулировка громкости

1. Нажмите кнопку  во время разговора для регулировки громкости используемого устройства (трубки, громкой связи или гарнитуры)
2. Нажмите кнопку  в режиме ожидания для регулировки громкости мелодии звонка

### Мелодия вызова (рингтон)

1. Нажмите [**Меню**] для входа в главное меню и выберите **Настройки/Телефон/Мелодия вызова** и выберите нужную мелодию вызова
2. Нажмите кнопку [**Сохранить**]

## Утилизация устройства



В конце срока службы изделие нельзя выбрасывать вместе с обычным хозяйственным мусором, а следует отнести в пункт приема на утилизацию электрического и электронного оборудования. На это указывает специальный символ, инструкция по эксплуатации и/или маркировка на упаковке.

Некоторые из материалов, используемых при производстве изделия, могут быть переработаны, если их доставить в пункт приема. Если Вам необходима информация о месте расположения пунктов приема на утилизацию, свяжитесь с органами местной власти.

## Назначение устройства

Абонентское оборудование (SIP-телефон) для подключения к телефонной сети через линии широкополосного доступа (Ethernet) по протоколу SIP.

## Технические характеристики

- Графический 2,7" LCD-экран с разрешением 192x64 точек с серой подсветкой.
- Два Gigabit-порта RJ45 (режим Bridge).
- Разъем для гарнитуры RJ9 (4P4C).
- Питание: DC 5В, 1.2А.
- Поддержка PoE (Power over Ethernet, 802.3af) Class 2.
- Потребление через адаптер питания: 1.4-3.9 Вт
- Потребление через PoE: 2.1-5.9 Вт
- Возможность крепления на стену с помощью кронштейна (не входит в комплект поставки).
- Рабочая температура: 0°~40°.
- Размеры(ДхШхВхГ): 212x189x175x54 мм.
- Вес: 0.82 кг.
- Цвет: черный.
- Клавиатура с русскими и английскими буквами.
- 6 программируемых кнопок со световой индикацией (до 15-ти значений на 3-х страницах экрана).
- 4 контекстно-зависимые динамически программируемые XML-клавиши.
- 6 навигационных клавиш с возможностью перепрограммирования.
- Клавиши регулировки громкости.
- 1 функциональная клавиша со светодиодами с возможностью программирования: отключение звука.
- 4 функциональные клавиши без возможности перепрограммирования: доступ к голосовой почте, гарнитура, повторный набор номера, громкая связь.



**За более подробной информацией обратитесь к полному руководству пользователя, которое находится на сайте [www.ipmatika.com](http://www.ipmatika.com)**