



1 Общие сведения

- 1.1 Комплект предназначен для монтажа замка AL-250SH на стеклянные двери.
- 1.2 Комплект предназначен для эксплуатации внутри помещений.
- 1.3 Пример записи при заказе: Монтажный комплект МК AL-250S-Glass. При установке на стеклянное полотно и корпусной, и якорной частей необходимо заказывать два монтажных комплекта.

2 Комплект поставки:

- | | |
|---|-------|
| - Кронштейн (с лентой скотч) | 1 шт. |
| - Декоративный кожух | 1 шт. |
| - Прокладка (с лентой скотч) | 3 шт. |
| - Винты М4х10 (потайн.) крепления замка | 2 шт. |
| - Винты М3х6(установочные) крепления кронштейна | 6 шт. |
| - Коробка упаковочная | 1 шт. |
| - Руководство по эксплуатации | 1 шт. |



Рис. 1

3 Указания по монтажу.

- 3.1. Комплект состоит из кронштейна и декоративного кожуха. Кронштейн монтируется на стеклянное полотно и закрывается кожухом.
- 3.2. Толщина стекла дверного полотна может быть в пределах от 8 до 10 мм.
- 3.3. Рекомендуемое минимальное расстояние между кромками стекол дверного полотна и проема от 5 до 7 мм.

3.4. Кронштейн устанавливается на стеклянное полотно и прижимается к стеклу через металлические прокладки при затягивании установочных винтов. На кронштейне и на металлической планке со стороны стекла имеются самоклеящиеся прокладки. Перед окончательной установкой кронштейна защитную пленку с самоклеящихся прокладок необходимо снять.

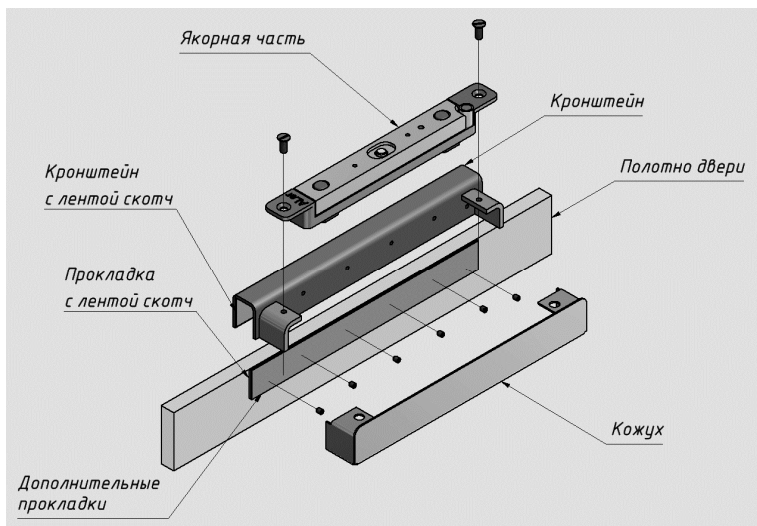
3.5. Декоративный кожух надвигается на стойки кронштейна.

3.6. Усилие затягивания установочных винтов не должно приводить к деформации кронштейна и изменению положения частей замка.

3.7. Для предотвращения самоотвинчивания рекомендуется стопорить установочные винты краской или герметиком.

3.8. Якорная или корпусная часть замка крепится к стойкам кронштейна двумя винтами М4. При установке якорной части необходимо обеспечить зазор между стенкой кожуха и боковой поверхностью якорной части не менее 0,5 мм.

3.9. Остальные требования по монтажу замка - в паспорте на замок.

3.10. Габаритно-присоединительные размеры комплекта показаны на рисунке 2.



Рис. 2

4. Условия хранения.

Монтажный комплект МК AL-250S-Glass подлежит хранению в отапливаемых и вентилируемых помещениях при температуре от +5 до +40°C при относительной влажности воздуха до 80% в упаковке поставщика.

Отметка о продаже

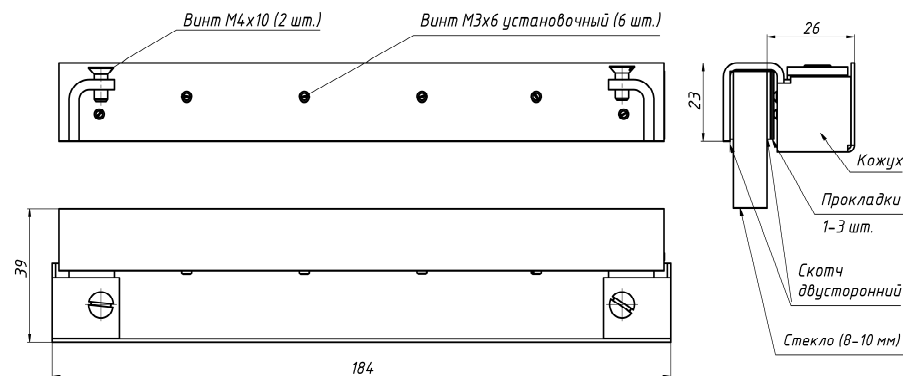
Монтажный комплект **МК AL-250S-Glass**

Дата приемки ОТК

Штамп ОТК