

РУКОВОДСТВО ПОЛЬЗОВАТЕЛЯ

Видеодомофон

PVD-7M v.7.3 white

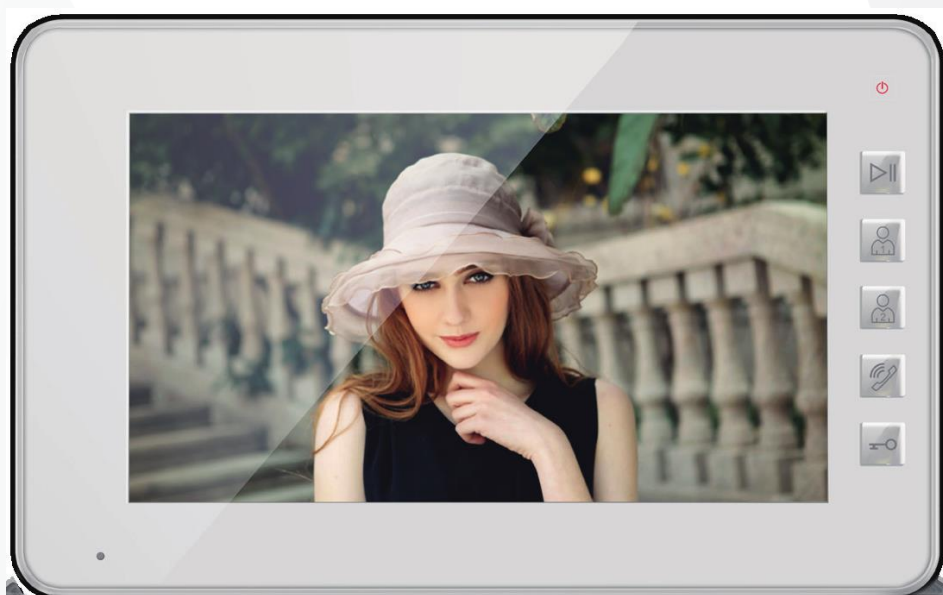

Информация в этом документе может быть изменена для улучшения продукта без предварительного уведомления.

POLYVISION



Оглавление

Условия безопасной эксплуатации.....	3
ПРЕДУПРЕЖДЕНИЕ И ВНИМАНИЕ	4
1. Особенности и функции	5
2. Содержимое упаковки	5
3. Название и функции каждой част	6
3.1 Передняя и задняя часть	6
4. Схема подключения.....	7
5. Установка.....	8
5.1 Место установки	8
5.2 Установка проводов и мониторов.....	8
6. Описание операции.....	9
6.1. Посещение посетителей	9
6.2 Функция монитора	9
6.3 Страница настройки.....	10
6.4 Мультимедиа	10
7. Технические характеристики	11

Условия безопасной эксплуатации

ВНИМАНИЕ!

Перед тем, как начать использовать изделие, внимательно прочитайте данный документ.

ОПАСНОСТЬ ПОРАЖЕНИЯ ЭЛЕКТРИЧЕСКИМ ТОКОМ

Предупреждение о наличии внутри корпуса изделия неизолированных электрических цепей, которые могут представлять опасность для человека.

Для снижения риска поражения электрическим током не разбирайте устройство.

ВНИМАНИЕ!

Ремонт и техническое обслуживание изделия должно осуществляться только квалифицированным техническим персоналом.

- Во избежание случаев поражения электрическим током и потери гарантии не разбирайте устройство.
- Не подвергайте устройство ударам и сильным вибрациям.
- Не используйте источники питания, которые по характеристикам отличаются от требуемого. Если вы не уверены в типе источника питания, обратитесь к своему дилеру.
- Не перегружайте электрические сети потребителями, так как это может привести к возгоранию и поражению электрическим током.
- Установка данного устройства должна соответствовать всем требованиям безопасности.
- Не используйте дополнительное оборудование, которое не совместимо и не рекомендовано производителем.
- Прокладывайте кабеля таким образом, чтобы они были защищены от всевозможных повреждений.
- Технические характеристики и дизайн продукта могут быть изменены без предварительного уведомления.

Сведения о производителе и сертификации

Производитель: Асцзиена Техголоджи лимитед. HONG KONG. Китай.

Импортер: ООО «Бизнес Центр Алгоритм 350047, г. Краснодар,

ул. Красных Партизан, д.249, офис № 312. Тел.: +7(861)201-52-41

Срок гарантии: 30 месяцев от даты производства, указанной на этикетке.

Сведения о сертификации: запросите копию сертификата соответствия у продавца.

ПРЕДУПРЕЖДЕНИЕ И ВНИМАНИЕ

Обязательно следуйте инструкциям, чтобы предотвратить любую опасность или потери имущества.

	Предупреждение: Возможно получение серьезных увечий!
	Не разбирайте, не устанавливайте и не ремонтируйте устройство самостоятельно
	Не размещайте устройство вблизи мест с повышенной температурой и влажностью
	Не прилагайте излишних усилий, не создавайте перегибов кабеля, не ставьте на устройство тяжелые предметы.
	При очистке внешних частей устройства не используйте растворители и химически агрессивные жидкости. Во время работы не подключайте к другим устройствам.
	Во избежание поломок и удара электрическим током очищайте прибор при помощи сухой мягкой ткани.
	При появлении дыма, запаха гари или открытого огня, немедленно отключите устройство от сети и свяжитесь с сервисным центром.
	Не работайте с устройством мокрыми руками.
	Предостережение: Возможно получение травм и нанесение вреда имуществу
	Избегайте попадания внутрь устройства посторонних предметов, насекомых и жидкостей.
	Избегайте попадания на устройство прямых солнечных лучей, а также перегрева прибора во время установки.
	Устанавливайте устройство на плоскую и устойчивую поверхность.
	Извлеките вилку из розетки, если устройство не используется длительное время.
	Не извлекайте карту памяти во время записи, это приведет к потере информации.

1. Особенности и функции

- 7-ми дюймовый цветной ЖК экран
- Поддержка 2 внешних вызывных панели.
- Внутренняя флэш-память.
- Поддержка автоматической и ручной записи.
- Яркость, цвет, контрастность.
- Регулировка громкости звонка.
- Поддержка питания переменного / постоянного тока.
- Отпирание замка двери.
- Система Hands-free.
- Меню OSD.
- Настенный монтаж.

2. Комплект



Монитор домофона

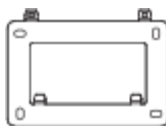

настенный
кронштейн

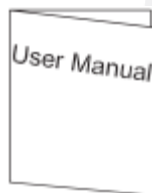

Руководство
пользователя

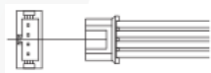

2*4-контактный
проводной



Крепежный комплект



2-контактный
входной кабель
постоянного тока

3. Внешний вид

3.1 Передняя и задняя часть

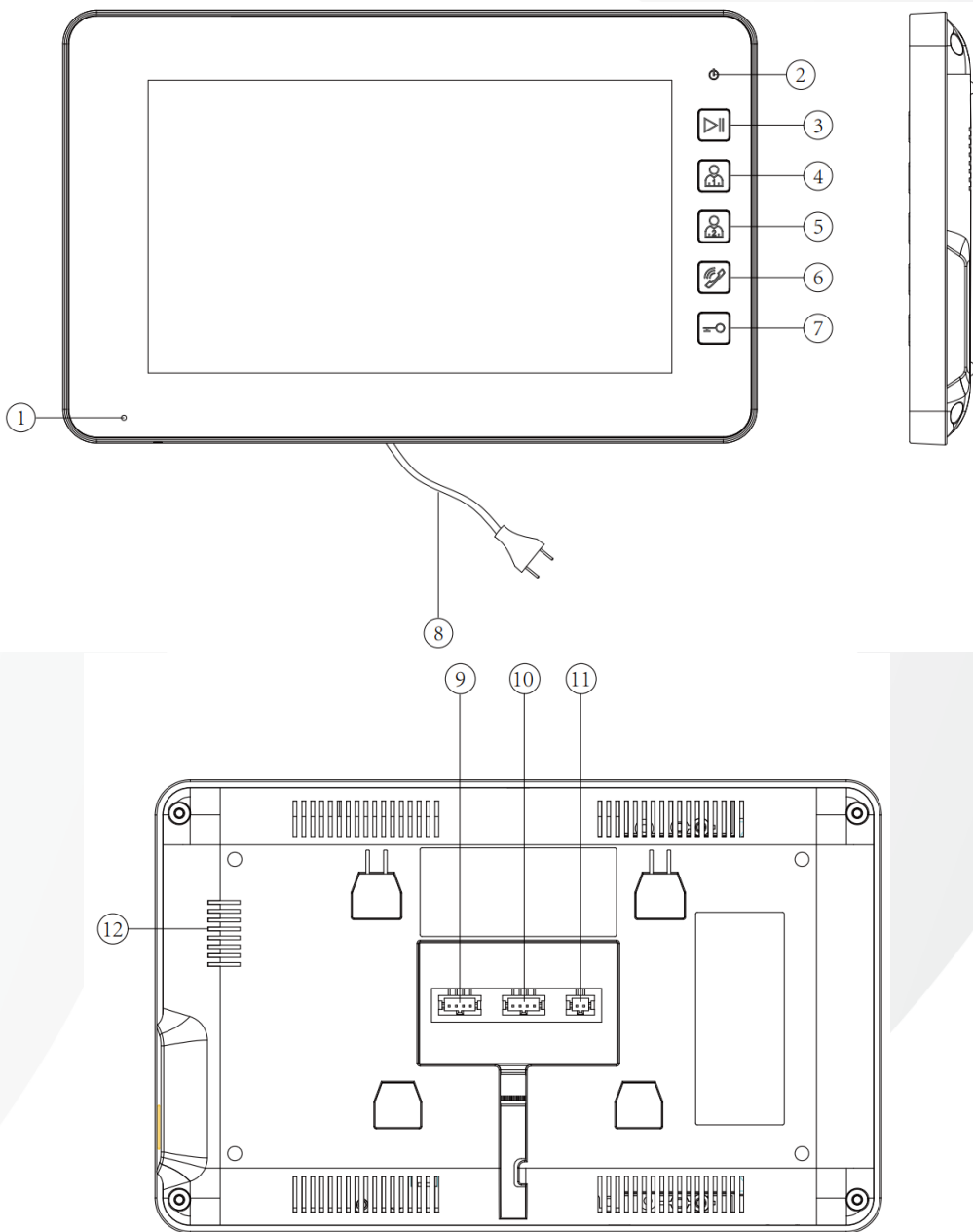

№	Наименование	Назначение
1	Микрофон	Микрофон для передачи звука
2	Индикатор питания	Красный светодиод
3	Кнопка памяти	Захват изображения и просмотр фотографий
4	Дверная кнопка 1	Просмотр изображения с вызывной панели 1
5	Дверная кнопка 2	Просмотр изображения с вызывной панели 2
6	Кнопка вызова	Нажмите чтобы поговорить с соответствующей вызывной панелью
7	Кнопка открытия	Нажмите, чтобы открыть дверной замок
8	Силовой кабель	Кабель питания переменного тока
9	Видео вход 1	Интерфейс для подключения вызывной панели 1
10	Видео вход 2	Интерфейс для подключения вызывной панели 2
11	Вход постоянного тока	Интерфейс для подключения внешнего источника питания
12	Динамик	Динамик

4. Схема подключения

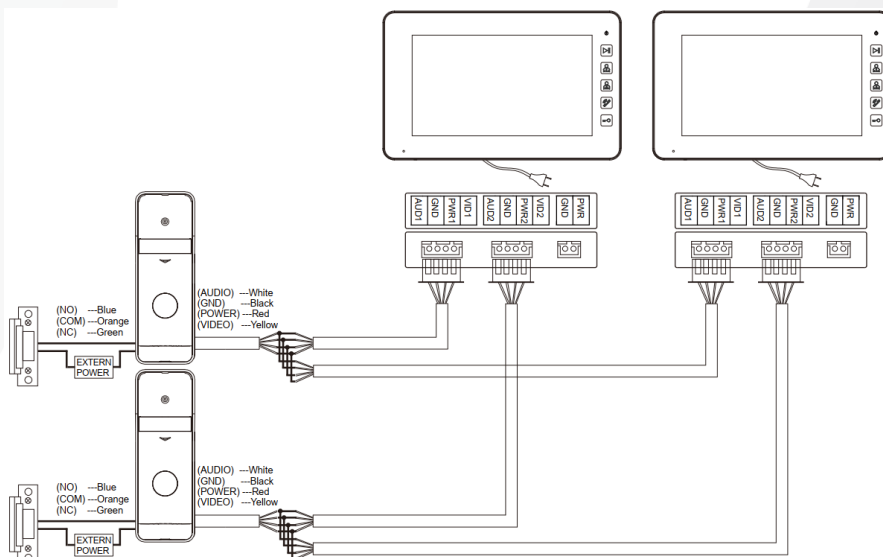

5. Установка

5.1 Место установки

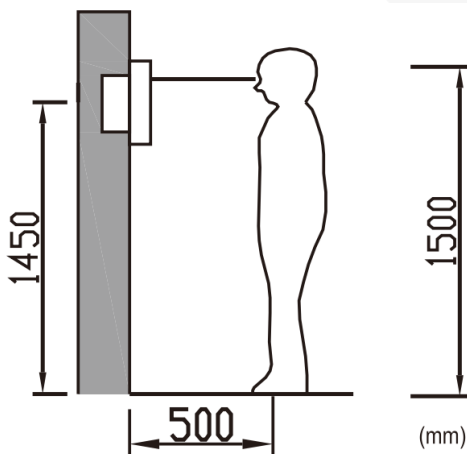

Проверьте место установки монитора

Стандартная высота установки монитора около 1500 мм (примерно на уровне глаз); в этом случае центр настенного кронштейна находится на высоте 1450 мм.

5.2 Установка проводов и мониторов

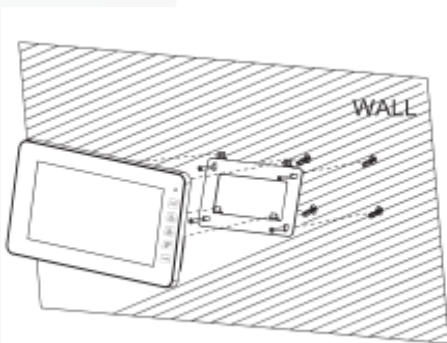

Отсоедините настенный кронштейн от видео монитора



- 1) Установите кронштейн на стену;
- 2) Подключите провода к задней панели монитора, согласно схеме подключения;
- 3) Повесьте монитор на стене и закрепите монитор на настенном кронштейне;
- 4) Вставьте вилку в розетку

6. Описание операции

6.1. Посещение посетителей

При поступлении вызова с вызывной панели, на экране монитора будет показано изображение посетителя, и вы можете нажать , чтобы поговорить с посетителем и нажать повторно  для завершения связи.

При поступлении вызова с вызывной панели, вы можете нажать  чтобы открыть замок двери.

При поступлении вызова с вызывной панели, вы можете коротко нажать соответствующую кнопку, для входа на страницу настроек.

6.2 Функция монитора

При кратковременном нажатии на кнопку дверь в режиме ожидания, вы можете контролировать соответствующую вызывную панель. В режиме монитора вы можете нажать соответствующую кнопку снова, чтобы войти в страницу настроек.

Когда вы в режиме монитора, вы можете нажать  поговорить с посетителем и нажмите ее еще раз или соответствующую кнопку двери, чтобы завершить связь.

В режиме монитора вы можете нажать  чтобы открыть замок двери.



6.3 Страница настройки

Нажмите кнопку двери , чтобы выбрать параметр настройки: Яркость, цвет, контраст и громкость звука.

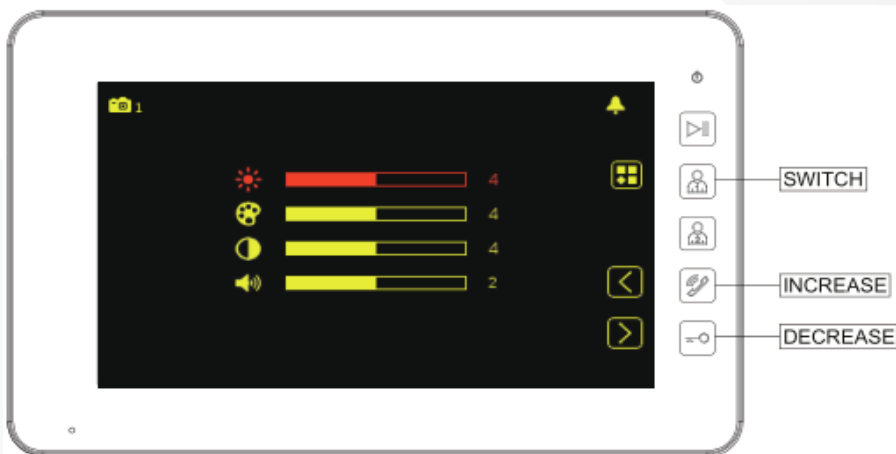
Нажмите  или  чтобы установить значение.



6.4 Мультимедиа

Когда поступает звонок с вызывной панели, монитор фиксирует изображение автоматически. Вы также можете нажать  для захвата изображения вручную. В режиме ожидания вы можете нажать  для просмотра фотографий. Максимальная вместимость - 20 снимков. Когда память заполнится, последняя фотография автоматически перезапишет самую старую.

7. Технические характеристики

Категория	Характеристики
Входная мощность	AC: 100V~240V, 50/60 Hz DC: 14.5V, 0.8~1A
Потребляемая мощность	Режим ожидания: 2 Вт Работа: 6 Вт
TFT LCD	7-дюймовый цифровой TFT-дисплей
ЖК-дисплей	800(RGB) * 480
Соединение с вызывной панелью	Поддержка 2 * 4-проводных вызывных панелей
Емкость памяти	20 фото
Размеры (мм)	(Ш) * 128 (Н) * 18 (Δ)

POLYVISION

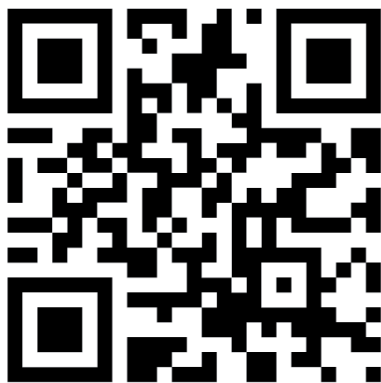

www.polyvision.ru